

# Korisnički vodič

Dell E5515H

Broj modela: E5515H

Regulatorni model: E5515Hc





**NAPOMENA: NAPOMENA** ukazuje na važne informacije koje vam pomažu da bolje koristite svoj monitor.



**OPREZ: OPREZ** označava potencijalno oštećenje hardvera ili gubitak podataka ukoliko se ne slede uputstva.



**UPOZORENJE: UPOZORENJE** označava potencijalno oštećenje imovine, ličnu povredu ili smrt.

### **Autorska prava © 2015–2016 Dell Inc. Sva prava zadržana.**

Informacije u ovom dokumentu podležu promeni bez prethodnog obaveštenja. Umnožavanje ovih materijala na bilo koji način bez pismenog odobrenja od kompanije Dell Inc. izričito je zabranjeno.

**Žigovi korišćeni u ovom tekstu:** *Dell* i *DELL* logo su trgovačke marke kompanije Dell Inc. Microsoft i Windows su trgovačke marke ili registrovane trgovačke marke kompanije Microsoft Corporation u Sjedinjenim Državama i/ili drugim zemljama.

Drugi žigovi i robne marke mogu se koristiti u ovom dokumentu da označe entitete koji su vlasnici robnih marki i imena ili njihove proizvode. Kompanija Dell Inc. se odriče bilo kog vlasničkog interesa u žigovima i robnim markama izuzev u sopstvenim.

2016 – 07 Rev. A05

# Sadržaj

<b>Korisnički vodič za Dell Display Manager softver . . .</b>	<b>6</b>
Pregled . . . . .	6
Upotreba dijaloga brzih podešavanja . . . . .	6
Podešavanje osnovnih funkcija prikaza. . . . .	7
Dodela unapred podešenih režima aplikacijama . . . . .	7
Organizovanje prozora uz Easy Arrange (Jednostavno uređivanje) . . . . .	9
Primenjivanje opcija za štednju energije . . . . .	11
<b>O vašem monitoru. . . . .</b>	<b>12</b>
Sadržaj kutije . . . . .	12
Funkcije proizvoda . . . . .	13
Daljinska kontrola. . . . .	14
Ubacivanje baterija u daljinski upravljač . . . . .	15
Rukovanje sa daljinskim upravljačem . . . . .	15
Operativna udaljenost daljinskog upravljača . . . . .	16
Identifikacija delova i kontrola . . . . .	17
Specifikacije monitora . . . . .	19
Režimi za upravljanje energijom . . . . .	19
Dodele pinova . . . . .	20
Sposobnost rada nakon priključivanja . . . . .	23
Specifikacije ravnog panela . . . . .	23
Specifikacije rezolucije . . . . .	24
Podržava video režim. . . . .	24
Električne specifikacije . . . . .	24

Unapred podešeni režimi prikaza . . . . .	25
Fizičke karakteristike . . . . .	26
Karakteristike okruženja . . . . .	27
Kvalitet i politika o pikselima LCD monitora . . . . .	28
Smernice za održavanje . . . . .	28
Staranje o vašem monitoru . . . . .	28
<b>Podešavanje monitora . . . . .</b>	<b>29</b>
Prikačivanje monitora . . . . .	29
Povezivanje vašeg monitora . . . . .	30
Povezivanje plavog VGA kabla . . . . .	30
Povezivanje HDMI kabla . . . . .	30
Uklanjanje postolja monitora . . . . .	32
Montiranje na zid (opcionarno). . . . .	32
<b>Upotreba monitora . . . . .</b>	<b>34</b>
Uključite monitor . . . . .	34
Korišćenje funkcijskih kontrola . . . . .	34
Tasteri na prednjem panelu . . . . .	35
Korišćenje menija na ekranu (OSD) . . . . .	36
Pristupanje sistemu menija . . . . .	36
Poruke upozorenja menija na ekranu . . . . .	47
Podešavanje maksimalne rezolucije. . . . .	50
<b>Rešavanje problema . . . . .</b>	<b>51</b>
Samotestiranje . . . . .	51
Ugrađena dijagnostika . . . . .	53
Problemi vezani za određeni proizvod . . . . .	58

<b>Dodatak</b> .....	<b>59</b>
FCC obaveštenja (samo SAD) i Druge regulativne informacije . . . . .	59
Kontaktirajte Dell . . . . .	59
<b>Podešavanje vašeg monitora</b> .....	<b>60</b>
Podešavanje rezolucije prikaza na 1920 x 1080 (maksimum) . . . . .	60
Ukoliko imate Dell desktop ili Dell portabilni kompjuter sa internet pristupom . . . . .	61
Ukoliko imate desktop, portabilni kompjuter ili grafičku karticu koji nisu marke Dell . . . . .	61
Procedure za podešavanje duplih monitora u Windows 7, Windows 8/Windows 8.1 ili Windows 10 operativnim sistemima. . . . .	62
Za Windows 7 . . . . .	62
Za Windows 8/Windows 8.1 . . . . .	64
Za Windows 10 . . . . .	70

# Korisnički vodič za Dell Display Manager softver

## Pregled

Dell Display Manager je Windows aplikacija koja se koristi za upravljanje monitorom ili grupom monitora. Ona omogućava ručno podešavanje prikazane slike, dodelu automatskih podešavanja, upravljanje energijom, rotaciju slike i ostale funkcije na određenim Dell modelima. Kada se instalira, Dell Display Manager će se izvršiti svaki put kada se pokrene sistem i prikazaće svoju ikonu na sistemskoj paleti. Informacije o monitorima koji su povezani sa sistemom uvek su dostupne kada zadržite kursor iznad ikone na sistemskoj paleti.

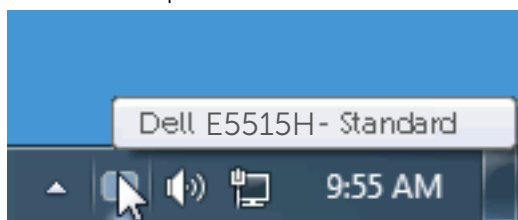

## Upotreba dijaloga brzih podešavanja

Klikom na ikonu aplikacije Dell Display Manager na sistemskoj paleti otvara se dijalog Brzih postavki. Kada je sa sistemom povezano više podržanih Dell modela, određeni ciljni monitor se može izabrati pomoću obezbeđenog menija. Dijalog Brzih podešavanja omogućava vam da jednostavno podesite nivoe Svetline i Kontrasta monitora, Unapred podešeni režimi se mogu izabrati ili postaviti na Automatski režim, a rezolucija ekrana se može promeniti.

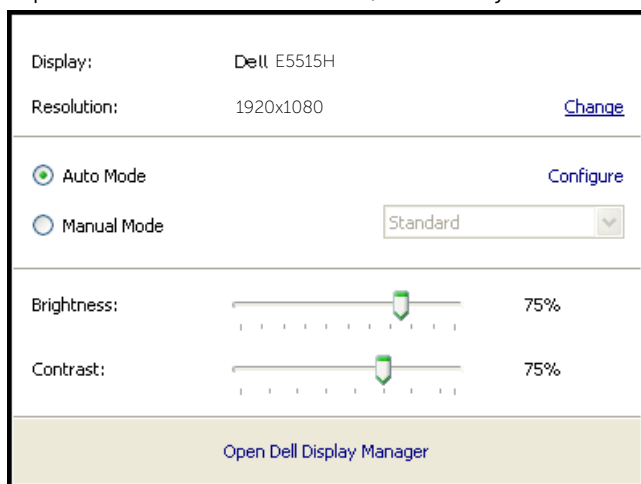

Dijalog Brzih podešavanja takođe obezbeđuje pristup naprednom korisničkom interfejsu aplikacije Dell Display Manager koja se koristi za podešavanje Osnovnih funkcija, konfiguraciju Automatskog režima, kao i za pristup drugim funkcijama.

## Podešavanje osnovnih funkcija prikaza

Unapred podešeni režim za izabrani monitor se može ručno primeniti pomoću menija na kartici Osnovno. U suprotnom, može se omogućiti Automatski režim. Automatski režim automatski primenjuje vaš željeni Unapred podešeni režim kada su aktivne određene aplikacije. Poruka na ekranu momentalno prikazuje trenutni Unapred podešeni režim svaki put kada se promeni.

Svetlina i Kontrast koji su izabrani za monitor takođe se mogu promeniti sa kartice Osnovno.

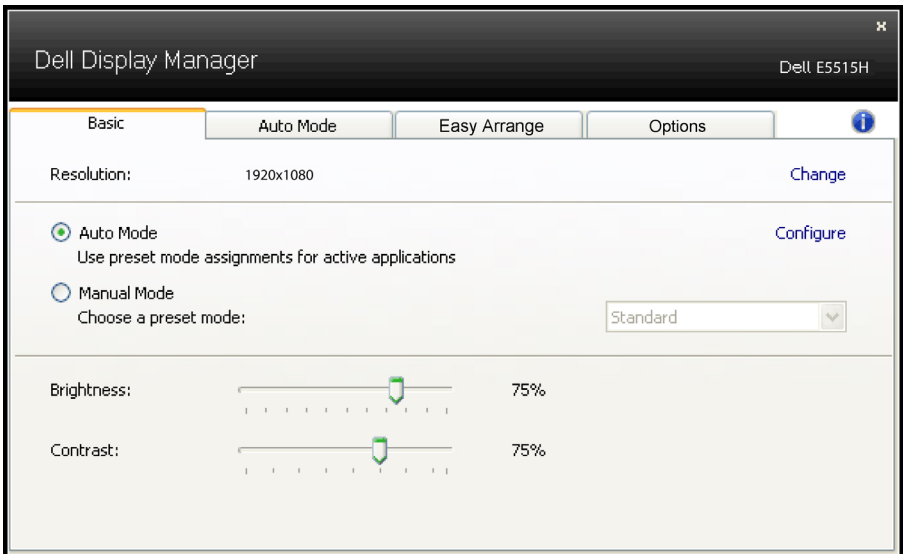

## Dodela unapred podešenih režima aplikacijama

Kartica Automatski režim vam omogućava da povežete određeni Unapred podešeni režim sa određenom aplikacijom i da ga automatski primenite. Kada je omogućen Automatski režim, aplikacija Dell Display Manager će automatski prebaciti na odgovarajući Unapred podešeni režim svaki put kada se aktivira povezana aplikacija. Unapred podešeni režim dodeljen određenoj aplikaciji može biti isti na svakom povezanom monitoru ili se može razlikovati između monitora.

Aplikacija Dell Display Manager je unapred konfigurisana za veliki broj popularnih aplikacija. Da biste dodali novu aplikaciju na listu dodela, jednostavno prevucite aplikaciju sa radne površine, iz Windows Start menija ili sa drugog mesta i otpustite je na trenutnu listu.

**NAPOMENA:** Dodele Unapred podešenog režima koje imaju za cilj datoteke komandi, skripte i module za učitavanje, kao i datoteke koje nisu izvršne kao što su zip archive ili pakovane datoteke nisu podržane i neće imati efekta.

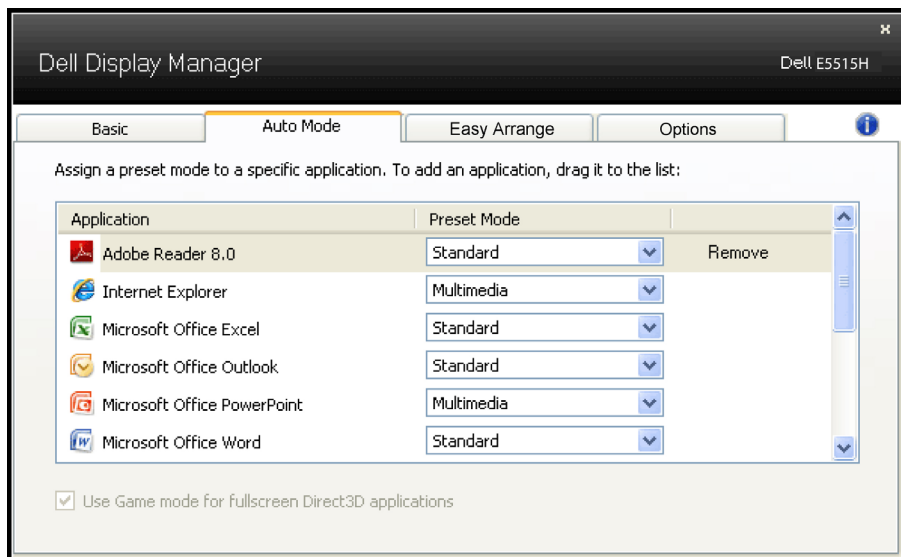



## Organizovanje prozora uz Easy Arrange (Jednostavno uređivanje)

Neki Dell modeli poseduju opciju Easy Arrange (Jednostavno uređivanje), koja dozvoljava da se radna površina odabranog monitora organizuje u razne, unapred podešene ili korisnički podešene rasporede prozora. Kada je Easy Arrange (Jednostavno uređivanje) aktivirano, prozori mogu jednostavno da se premeste i automatski promene veličinu da bi popunili određena područja, u okviru rasporeda prozora.

Da započnete sa Easy Arrange (Jednostavnim uređivanjem), odaberite ciljni monitor i odaberite jedan od unapred podešenih rasporeda. Područja za taj raspored se trenutno prikazuju na monitoru. Potom, povucite otvoren prozor preko monitora. Dok prevlačite prozor, raspored trenutnog prozora je prikazan i aktivno područje biće označeno dok prozor prelazi preko njega. U bilo kom trenutku, pustite prozor u aktivno područje i on će automatski promeniti veličinu i postaviti se da popuni to područje.

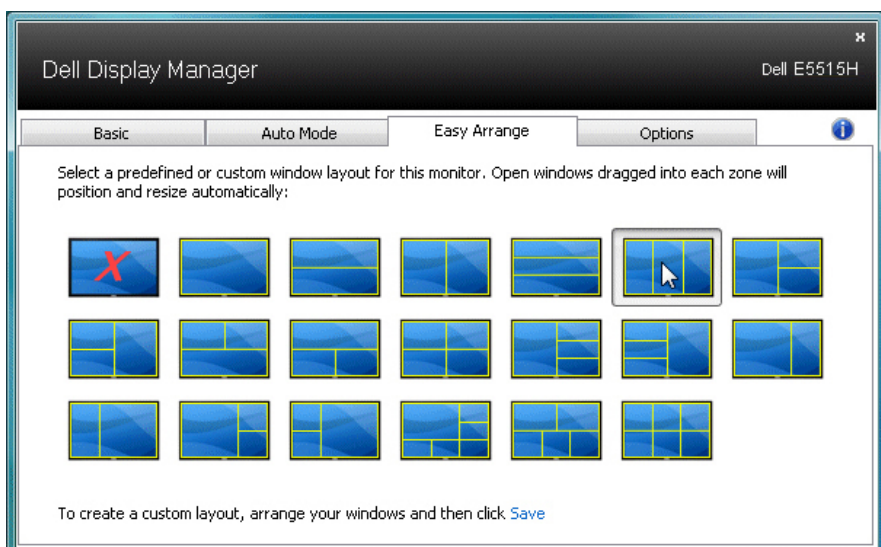

Da kreirate korisnički uređen raspored prozora, prvo odredite veličinu i položaj do 10 prozora na radnoj površini i potom kliknite na vezu Save (Sačuvaj) u Easy Arrange (Jednostavno uređivanje). Veličina i položaj prozora su sačuvani kao korisnički uređen raspored i kreira se ikonica za korisnički uređen raspored.

**NAPOMENA:** Aplikacija koja poseduje svaki prozor se ne čuva u korisnički uređenom rasporedu. Čuvaju se samo veličina i položaj prozora.

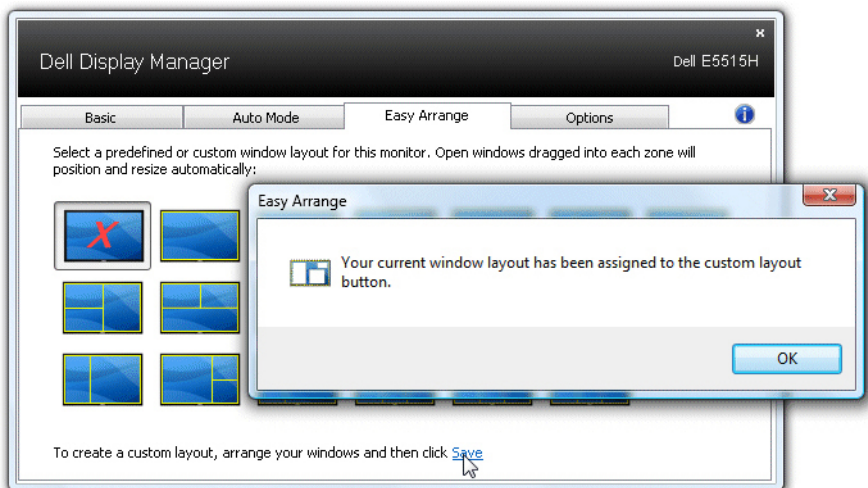

Da koristite trenutno sačuvan korisnički uređen raspored, odaberite ikonicu za korisnički uređen raspored. Da sačuvate novi korisnički uređen raspored, prvo odredite veličinu i položaj do 10 prozora na radnoj površini i potom kliknite na vezu Save (Sačuvaj) u Easy Arrange (Jednostavno uređivanje). Da obrišete trenutno sačuvan korisnički uređen raspored, zatvorite sve prozore na radnoj površini i potom kliknite na vezu Save (Sačuvaj) u opciji Easy Arrange (Jednostavno podešavanje).

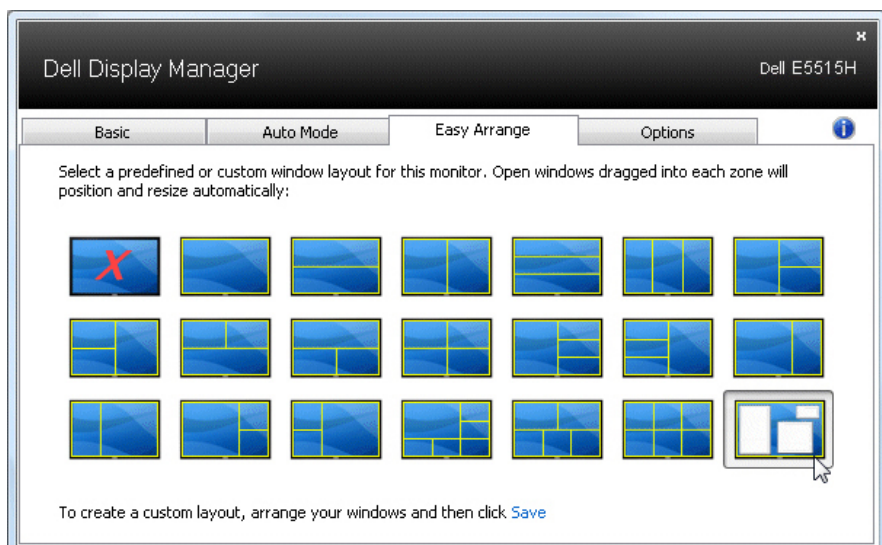

## Primenjivanje opcija za štednju energije

Na podržanim Dell modelima kartica PowerNap će biti dostupna sa opcijama za uštedu energije. Kada se aktivira čuvar ekrana, Svetlina monitora se može automatski podesiti na minimalni nivo ili se monitor može postaviti u režim spavanja kako bi se dodatno uštedela energija.

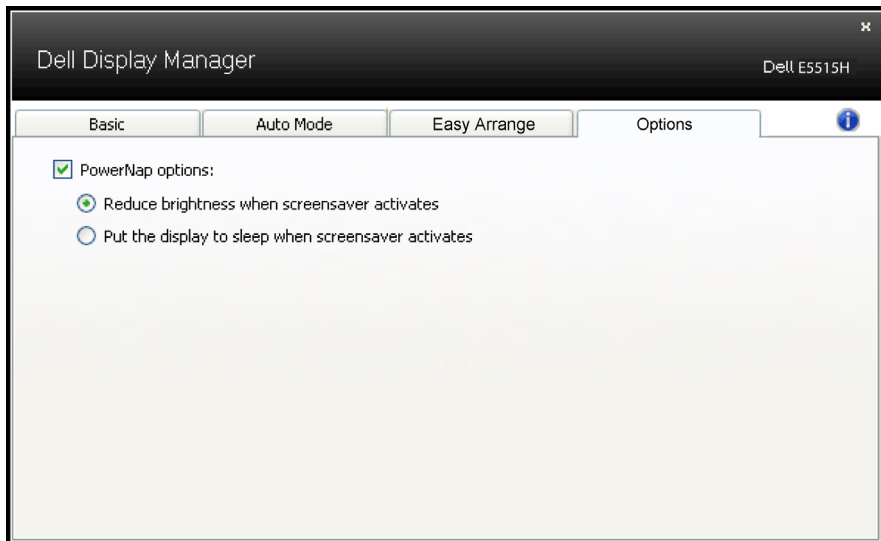

# O vašem monitoru

## Sadržaj kutije

Vaš monitor se šalje sa svim stavkama navedenim ispod. Proverite da se dobili sve komponente i **Kontaktirajte Dell** ukoliko nešto nedostaje.

**NAPOMENA:** Neke stavke mogu biti opcionalne i možda se ne isporučuju uz vaš monitor. Neke funkcije ili mediji možda neće biti dostupni u određenim zemljama.

	<ul style="list-style-type: none"><li>• Monitor</li></ul>
	<ul style="list-style-type: none"><li>• Osnova monitora</li></ul>
	<ul style="list-style-type: none"><li>• Zavrtnji: M4 (12mm) x 4Ž</li></ul>
	<ul style="list-style-type: none"><li>• Daljinski upravljač &amp; baterije (AAA x 2)</li></ul>
	<ul style="list-style-type: none"><li>• Audio kabla</li></ul>
	<ul style="list-style-type: none"><li>• Strujni kabla (razlikuje se u zavisnosti od zemlje)</li></ul>
	<ul style="list-style-type: none"><li>• VGA kabla</li></ul>

	<ul style="list-style-type: none"> <li>• HDMI kabla</li> </ul>
	<ul style="list-style-type: none"> <li>• USB uzlazni kabla (aktivira USB portove na kompjuteru)</li> </ul>
	<ul style="list-style-type: none"> <li>• Medijum sa upravljačkim programima i dokumentacijom</li> <li>• Kratki vodič za podešavanje</li> <li>• Bezbednost, prirodna sredina i regulatorne informacije (SERI)</li> </ul>

## Funkcije proizvoda

Dell E5515H ekran sa ravnim ekranom ima aktivnu matricu, tanak film tranzistor (TFT), ekran od tečnog kristala (LCD). Karakteristike monitora takođe uključuju:

- E5515H: 1386,84 mm (54,6 inča) dijagonalna veličina vidljive slike, rezoluciju 1920 x 1080 s podrškom za niže rezolucije preko celog ekrana.
- Pozadinsko osvetljenje lampicom.
- Uklonjivo postolje i rupice za montiranje po standardu Video elektronskog udruženja (VESA) 400 mm x 400 mm za fleksibilna rešenja oko montaže.
- Plug and play mogućnost ukoliko je vaš sistem podržava.
- Povezivost: VGA, HDMIx2
- Podešavanja pomoću prikaza na ekranu (OSD) za jednostavno podešavanje i optimizaciju ekrana.
- Mediji za softver i dokumentaciju koji uključuju informacioni dokument (INF), dokument za uklapanje boja slike (ICM) i dokumentaciju proizvoda.
- Uključen softver za upravljanje Dell monitorom (dolazi na CD-u koji je upakovan sa monitorom).
- Sposobnost upravljanja sredstvima.
- Ugrađen zvučnik (5W)x2
- Usaglašen sa RoHS.
- Monitor bez BFR/PVC-a (bez halogena), ne uključujući eksterne kablove.
- Staklo bez arsenisa i bez žive, samo za panel.
- Napajanje režima pripravnosti od 0.5 W kada monitor "spava".

## Daljinska kontrola



### ① **Uključivanje/isključivanje napajanja**

Uključite ili isključite ovaj monitor.

### ② **Input Source (Izvor ulaza)**

Izaberite izvor ulaza. Pritisnite taster [**<**] ili [**>**] da izaberete između **HDMI1**, **HDMI2** ili **VGA**. Pritisnite taster [**✓**] da potvrdite i izađete.

### ③ **Up (Nagore)**

Pritisnite da pomerite odabir naviše u meniju na ekranu.

### ④ **Left (Levo)**

Pritisnite da pomerite odabir levo u meniju na ekranu.

### ⑤ **Down (Dole)**

Pritisnite da pomerite odabir naniže u meniju na ekranu.

### ⑥ **Menu (Meni)**

Pritisnite da uključite meni na ekranu.

### ⑦ **Brightness - (Svetlina -)**

Pritisnite da smanjite Osvetljenje.

### ⑧ **Volume - (Jačina tona -)**

Pritisnite da smanjite Jačinu tona.

### ⑨ **UTIŠAJ**

Pritisnite da uključite/isključite funkciju za utišavanje.

### ⑩ **Preset Modes (Unapred podešeni režimi)**

Prikaži informacije o unapred podešenim režimima.

### ⑪ **Right (Desno)**

Pritisnite da pomerite odabir desno u meniju na ekranu.

### ⑫ **OK**

Potvrdite unos ili odabir.

### ⑬ **Exit (Izlaz)**

Pritisnite da izađete iz menija.

### ⑭ **Brightness + (Svetlina +)**

Pritisnite da povećate Svetlinu.

### ⑮ **Volume + (Jačina tona +)**

Pritisnite da povećate jačinu tona.

## Ubacivanje baterija u daljinski upravljač

Daljinski upravljač radi na dve 1,5V AAA baterije.

Da instalirate ili zamenite baterije:

1. Pritisnite i potom povucite poklopac da otvorite.
2. Poravnajte baterije prema (+) i (-) indikatorima, unutar odeljka za baterije.
3. Vratite poklopac.

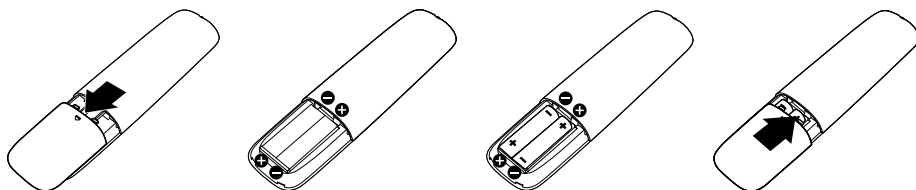

### OPREZ:

Nepravilno korišćenje baterija može da dovede do curenja ili pucanja.

Obavezno pratite ova uputstva:

- Postavite "AAA" baterije, uklapajući (+) i (-) znakove na svakoj bateriji sa (+) i (-) znakovima odeljka za baterije.
- Nemojte da mešate vrste baterija.
- Ne kombinujte nove baterije sa korišćenim. To dovodi do kraćeg životnog veka baterija ili curenja.
- Izvadite potrošene baterije odmah, da biste sprečili da iscure u odeljak za baterije. Ne dodirujte izloženu kiselinu baterije, jer može da ošteti vašu kožu.

 **NAPOMENA:** Ukoliko ne planirate da koristite daljinski upravljač tokom dužeg vremenskog perioda, uklonite baterije.

## Rukovanje sa daljinskim upravljačem

- Ne izlažite ga jakom šoku.
- Ne dozvolite da se voda ili druge vrste tečnosti isprskaju preko daljinskog upravljača. Ukoliko se daljinski upravljač nakvasi, odmah ga osušite.
- Izbegavajte izloženost vrućini i pari.
- Ne otvarajte daljinski upravljač, sem da instalirate baterije.

## Operativna udaljenost daljinskog upravljača

Usmerite vrh daljinskog upravljača prema senzoru za daljinski upravljač LCD monitora, tokom rada tastera.

Koristite daljinski upravljač u okviru razmaka od oko 8 m od senzora daljinskog upravljača ili pri horizontalnom i vertikalnom uglu koji je do  $15^\circ$ , u okviru udaljenosti do najviše 5,6 m.

 **NAPOMENA:** Daljinski upravljač možda neće da radi ispravno kada je senzor za daljinski upravljač na ekranu pod direktnim sunčevim svetlom ili jakim osvetljenjem, ili kada na putu prenosa signala postoji prepreka.





## Identifikacija delova i kontrola

### Pogled s prednje strane



1	Infracrveno sočivo (sa indikatorskom lampicom)
---	--

### Pogled sa zadnje strane



### Pogled sa zadnje strane sa postoljem monitora

Oznaka	Opis	Upotreba
1	VESA rupice za montiranje (400 mm x 400 mm)	Montirajte monitor na zid pomoću VESA kompatibilnog kompleta za montiranje na zid (400 mm x 400 mm).
2	Regulatorna oznaka	Navodi regulatorna odobrenja.
3	Konektor za AC napajanje	Za povezivanje strujnog kabla monitora.
4	Funkcijska dugmad (za više informacija pogledajte <b>Upotreba monitora</b> )	Pogled s prednje strane tasteri na poledini monitora da podesite postavke slike.
5	Konektor sigurnosne brave	Obezbeđuje monitor uz pomoć sigurnosne brave.

## Pogled sa strane



Oznaka	Opis	Upotreba
1	USB downstream port	Povežite vaš USB uređaj. Ovaj konektor možete da koristite samo ako ste povezali USB kabl sa računarom i USB upstream konektorom na monitoru.
2	USB upstream port	Povežite sa računarom USB kabl koji je isporučen zajedno sa vašim monitorom. Kada se poveže ovaj kabl, možete da koristite USB konektore na monitoru.
3	audio ulaza	Povežite audio izlaz svog kompjutera preko audio kabl.
4	VGA konektor	Povežite vaš računar sa monitorom pomoću VGA kabl.
5	HDMI 1/HDMI 2	Povežite svoje HDMI uređaje preko HDMI kabl.

## Pogled sa donje strane

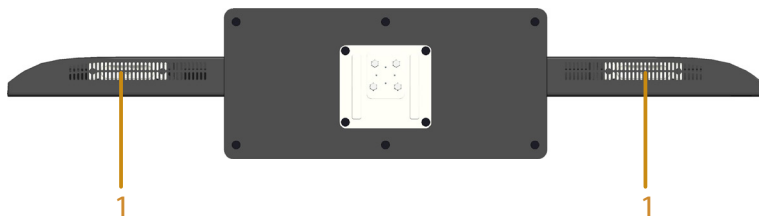

1	Zvučnici
---	----------

## Specifikacije monitora

Sledeći odeljci daće vam informacije o raznim režimima za upravljanje potrošnjom energije i dodelama pinova za razne priključke na monitoru.

### Režimi za upravljanje energijom

Ukoliko imate grafičku karticu ili softver instaliran na vašem kompjuteru koji je u saglasnosti sa VESA DPM, monitor automatski smanjuje potrošnju energije kada se ne koristi. Ovo se zove režim za štednju energije. Ukoliko kompjuter detektuje ulaz sa tastature, miša ili drugih ulaznih uređaja, monitor automatski nastavlja sa radom. Sledeća tabela pokazuje potrošnju energije i signaliranje ove automatske funkcije za štednju energije:

VESA režimi	Horizontalna sinhronizacija	Vertikalna sinhronizacija	Video	Indikator napajanja	Potrošnja energije
Normalan rad	Aktivno	Aktivno	Aktivno	Belo	135 W (maksimalno)** 65 W (tipično)***
Aktivni isključeni režim	Neaktivni	Neaktivni	Prazno	Sjajno belo	Manje od 0,5 W
Isključeno	-	-		Isključeno	Manje od 0,5 W*

\* Nulta potrošnja energije u isključenom režimu može se ostvariti samo isključivanjem strujnog kabla iz monitora.

\*\* Maksimalna potrošnja energije, sa maksimalnom osvetljenošću i kontrastom.

\*\*\* Tipična potrošnja energije sa podrazumevanim podešavanjima menija na ekranu, audiom i neaktivnom opcijom za USB.

Meni na ekranu radi samo u normalnom režimu rada. Kada je bilo koji taster pritisnut u režimu sa isključenom aktivnošću, biće prikazana sledeća poruka:

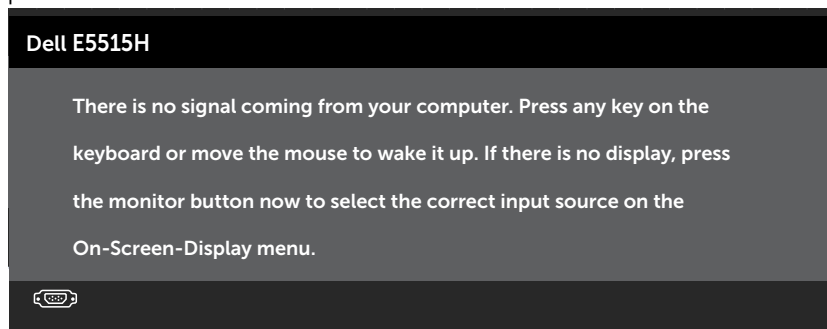

Aktivirajte kompjuter i monitor da dobijete pristup **Korišćenje menija na ekranu (OSD)**.

### Dodele pinova

#### 15-pina D-Sub konektor

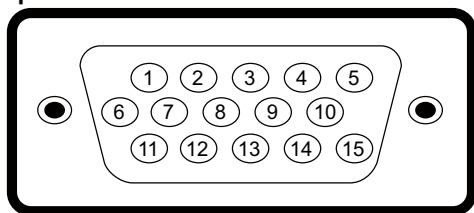

Broj pina	Strana monitora sa stranom signalnog kabela od 15 pinova
1	Video-crvena
2	Video-zelena
3	Video-plava
4	GND
5	Samostalni test
6	GND-R
7	GND-G
8	GND-B
9	DDC +5 V
10	GND-sinhronizacija
11	GND
12	DDC podaci
13	H-sinhronizacija
14	V-sinhronizacija
15	DDC takt

## HDMI konektor sa 19 pinova

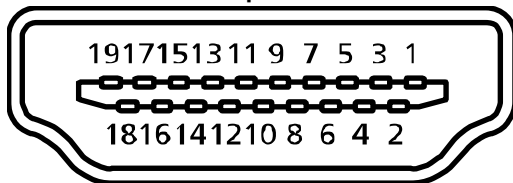

Broj pina	Strana monitora sa stranom signalnog kabla od 19 pinova
1	TMDS Data2+
2	TMDS Data2 Shield
3	TMDS Data2-
4	TMDS Data1+
5	TMDS Data1 Shield
6	TMDS Data1-
7	TMDS Data0+
8	TMDS Data0 Shield
9	TMDS Data0-
10	TMDS Clock+
11	TMDS Clock Shield
12	TMDS Clock-
13	CEC
14	Rezervisano (N.C. na uređaju)
15	SCL
16	SDA
17	DDC/CEC uzemljenje
18	+5V napajanje
19	Detekcija priključivanja tokom rada

## USB Upstream konektor

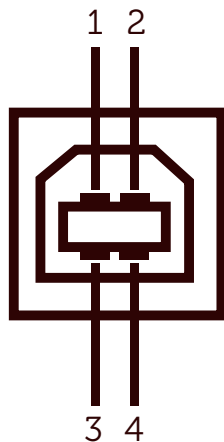

Broj pina	4-pinska strana konektora
1	DMU
2	VCC
3	DPU
4	GND

## USB Downstream konektor

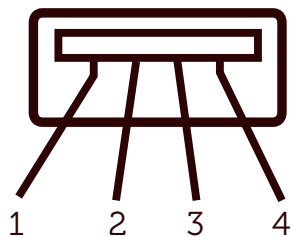

Broj pina	4-pinska strana konektora
1	VCC
2	DMD
3	DPD
4	GND

## Sposobnost rada nakon priključivanja

Ovaj monitor možete da instalirate u bilo koji sistem kompatibilan sa Plug and Play funkcijom. Monitor automatski daje kompjuterskom sistemu identifikacione podatke za prošireni ekran (EDID) koristeći protokole kanala za prikaz podataka (DDC), tako da sistem može sebe da konfigurira i optimizuje podešavanja monitora. Većina instalacija monitora je automatska. Možete da odaberete različita podešavanja ukoliko želite.

### Specifikacije ravnog panela

Broj modela	Dell E5515H monitor
Tip ekrana	Aktivna matrica - TFT LCD
Tip panela	Vertikalno poravnanje
Vidljiva slika	
Dijagonalno	1386,8 mm (54,6 inča)
Horizontalno, aktivna površina	1209,6 mm (47,6 inča)
Vertikalno, aktivna površina	680,4 mm (26,8 inča)
Površina	823011,8 cm <sup>2</sup> (1275,7 inča <sup>2</sup> )
Pixel pitch (Sub pixel)	0,21 mm (Š) * 0,63 mm(V)
Ugao gledanja:	
Horizontalni	178° tipično
Vertikalni	178° tipično
Jačina lumentnosti	350 cd/m <sup>2</sup> (tipična vrednost)
Odnos kontrasta	3000 : 1 (tipična vrednost)
Obloga površine ekrana	Protiv odsjaja sa čvrstom oblogom 3H, 2% Haze (Zanos)
Pozadinsko osvetljenje	Sistem svetlosne trake lampica
Vreme odgovora	8ms tipično (G u G)
Dubina boje	16,7 miliona boja
Opseg boja	85 % (tipično) **

\*\* [E5515H] Opseg boja (tipično) je zasnovan na CIE1976 (85 %) i CIE1931 (72 %) test standardima.

## Specifikacije rezolucije

Broj modela	Dell E5515H monitor
Opseg skeniranja	
<ul style="list-style-type: none"><li>Horizontalni</li></ul>	Od 30 kHz do 83 kHz (automatski)
<ul style="list-style-type: none"><li>Vertikalni</li></ul>	Od 56 Hz do 76 Hz (automatski)
Maksimalna unapred određena rezolucija	1920 x 1080 pri 60 Hz

## Podrška video režim

Broj modela	Dell E5515H monitor
Sposobnost za video prikaz (HDMI reprodukcija)	480p, 480i, 576p, 576i, 720p, 1080p, 1080i

## Električne specifikacije

Broj modela	Dell E5515H monitor
Ulazni video signali	Analogne RGB: 0,7 Volti +/- 5 %, 75 ohm ulazna impedenca Digitalni HDMI: 600 mV za svaku diferencijalnu liniju, 100 ohm ulazna impedenca
Sinhronizacija ulaznih signala	Zasebne horizontalne i vertikalne sinhronizacije, TTL nivo bez polarizacije, SOG (kompozitni SYNC na zelenoj)
Napon/frekvencija/struja ulaza naizmenične struje (AC)	100 VAC do 240 VAC/50 Hz ili 60 Hz +/- 3 Hz/2.5 A (Maks.)
Udarne struja	120 V: 30 A (maks.) 240 V: 60 A (maks.)



## Unapred podešeni režimi prikaza

Sledeća tabela navodi unapred podešene režime za koje Dell garantuje veličinu slike i centriranje:

Režim prikaza	Horizontalni Frekvencija (kHz)	Vertikalni Frekvencija (Hz)	Takt piksela (MHz)	Polarizacija sinhronizacije (horizontalna/vertikalna)
VESA, 720 x 400	31,5	70,0	28,3	-/+
VESA, 640 x 480	31,5	60,0	25,2	-/-
VESA, 640 x 480	37,5	75,0	31,5	-/-
VESA, 800 x 600	37,9	60,3	40,0	+/+
VESA, 800 x 600	46,9	75,0	49,5	+/+
VESA, 1024 x 768	48,4	60,0	65,0	-/-
VESA, 1024 x 768	60,0	75,0	78,8	+/+
VESA, 1152 x 864	67,5	75,0	108,0	+/+
VESA, 1280 x 1024	64,0	60,0	108,0	+/+
VESA, 1280 x 1024	80,0	75,0	135,0	+/+
VESA, 1600 x 900	55,5	60,0	97,8	+/-
VESA, 1920 x 1080	67,5	60,0	148,5	+/+

## Fizičke karakteristike

Sljedeća tabela navodi fizičke karakteristike monitora:

Broj modela	Dell E5515H monitor
Tip priključka	D-subminijaturni, plavi konektor; HDMI, crni konektor
Tip signalnog kabla	D-sub: Odvojivi, Analogni, 15-pin. HDMI: Odvojivi, Digitalni, 19-pin.
Dimenzije: (s postoljem)	
Visina	786,0 mm (30,9 inča)
Širina	1241,0 mm (48,9 inča)
Dubina	245,0 mm (9,4 inča)
Dimenzije: (bez postolja)	
Visina	721,5 mm (28,4 inča)
Širina	1241,0 mm (48,9 inča)
Dubina	64,8 mm (2,6 inča)
Dimenzije postolja:	
Visina	154,9 mm (6,1 inča)
Širina	530,0 mm (20,9 inča)
Dubina	245,0 mm (9,6 inča)
Težina:	
Težina sa ambalažom	32,2 kg (70,8 lb)
Težina sa sklopom postolja i kablovima	24,4 kg (53,7 lb)
Težina bez sklopa postolja (za montiranje na zid ili VESA montiranje - bez kablova)	20,3 kg (44,7 lb)
Težina sklopa postolja	3,3 kg (7,3 lb)

## Karakteristike okruženja

Sledeća tabela navodi uslove okruženja za vaš monitor:

Broj modela	Dell E5515H monitor
Temperatura	
<ul style="list-style-type: none"><li>Radna</li></ul>	0 °C do 40 °C (32 °F do 104 °F)
<ul style="list-style-type: none"><li>Van rada</li></ul>	Skladištenje: -20 °C do 60 °C (-4 °F do 140 °F) Otprema: -20 °C do 60 °C (-4 °F do 140 °F)
Vlažnost	
<ul style="list-style-type: none"><li>Radna</li></ul>	Od 20% do 80% (nekondenzujuće)
<ul style="list-style-type: none"><li>Van rada</li></ul>	Skladištenje: Od 10% do 90% (nekondenzujuće) Otprema: Od 10% do 90% (nekondenzujuće)
Nadmorska visina	
<ul style="list-style-type: none"><li>Radna</li></ul>	5.000 m (16.387 ft) maks.
<ul style="list-style-type: none"><li>Van rada</li></ul>	12.191 m (40.000 ft) maks.
Termalna disipacija	410 BTU/sat (maksimalna) 307 BTU/sat (tipična)

## Kvalitet i politika o pikselima LCD monitora

Tokom procesa proizvodnje LCD monitora, nije neuobičajeno da jedan ili više piksela postane fiksirano u nepromenljivom stanju. Vidljivi rezultat je fiksiran piksel koji se pojavljuje kao izuzetno mala tamna ili svetla tačka, bez boje. Kada piksel ostane trajno upaljen, to je poznato kao "svetla tačka". Kada piksel ostane taman, to je poznato kao "tamna tačka".

U skoro svim slučajevima, ove piksele je teško videti i ne smanjuju kvalitet ili korišćenje monitora. Ekran sa 1 do 5 fiksiranih piksela se smatra normalnim i u okviru naprednih standarda. Za više informacija, pogledajte internet prezentaciju za Dell podršku, na adresi:

<http://www.dell.com/support/monitors>.

## Smernice za održavanje

### Staranje o vašem monitoru

 **OPREZ: Pročitajte sledeća Bezbednosna uputstva pre čišćenja monitora.**

 **OPREZ: Pre čišćenja monitora, isključite strujni kabl monitora iz električne utičnice.**

Za najbolji učinak, pratite uputstva data ispod kada otpakujete, čistite i rukujete sa monitorom:

- Da očistite svoj antistatički ekran, blago navlažite meku, čistu krpu vodom. Ukoliko je moguće, koristite specijalnu maramicu za čišćenje ekrana ili rastvor koji je pogodan za antistatičku oblogu. Nemojte da koristite benzol, amonijak, abrezivna sredstva za čišćenje ili kompresovani vazduh.
- Koristite blago navlaženu, toplu krpu da očistite plastiku. Izbegavajte da koristite bilo kakav deterdžent jer neki deterdženti ostavljaju mlečni film na plastici.
- Ukoliko, kada otpakujete svoj monitor, primetite beli prah, obrišite ga krpom. Ovaj beli prah se pojavljuje tokom transporta monitora.
- Pažljivo rukujte sa svojim monitorom jer monitori tamne boje mogu da se ogrebu i na njima se bele ogrebotine vide više nego na monitorima svetle boje.
- Da biste pomogli da monitor održi najbolji mogući kvalitet slike, koristite čuvar ekrana koji se dinamički menja i isključite monitor kada ga ne koristite.

# Podešavanje monitora

## Prikačivanje monitora

 **NAPOMENA:** Osnova je odvojena od monitora kada ga šaljemo iz fabrike.

Da prikačite osnovu monitora:

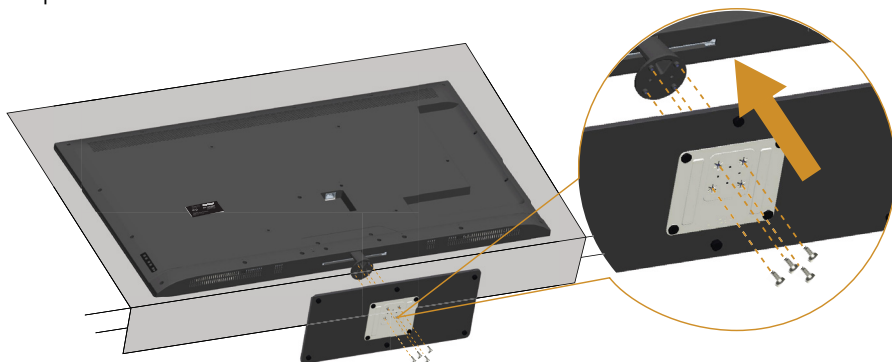

1. Postavite monitor na ravnu površinu.
2. Ubacite zavrtnje u osnovu.
3. Pričvrstite zavrtnje.

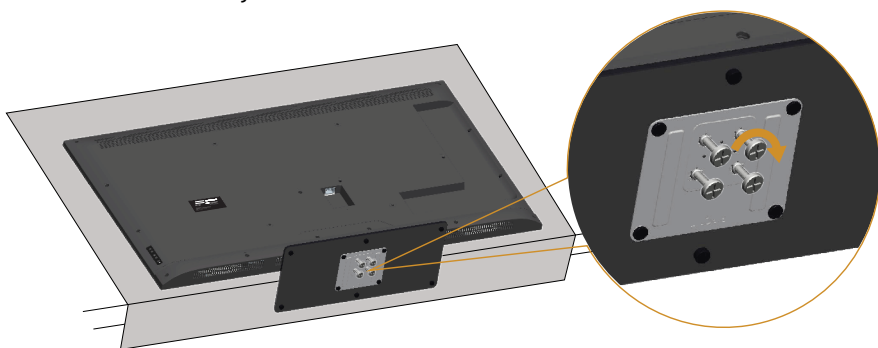

## Povezivanje vašeg monitora

**⚠ UPOZORENJE:** Pre nego što započnete sa bilo kojom od procedura u ovom odeljku, pratite **Bezbednosna uputstva**.

Da biste povezali monitor s računarom:

1. Isključite računar i izvucite strujni kabl.
2. Povežite bilo plavi analogni VGA kabl ili crni HDMI kabl za priključivanje prikaza za odgovarajući video port na poleđini kompjutera. Ne koristite oba kabla na istom kompjuteru. Koristite oba kabla samo kada su povezana za dva različita kompjutera sa odgovarajućim video sistemima.

### Povezivanje plavog VGA kabla

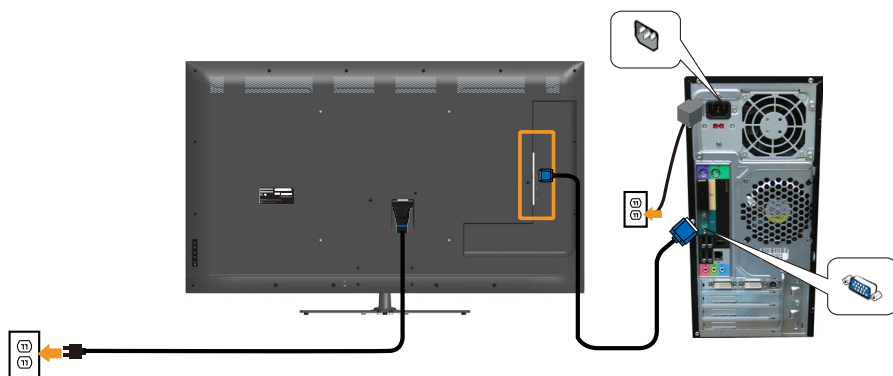

### Povezivanje HDMI kabla

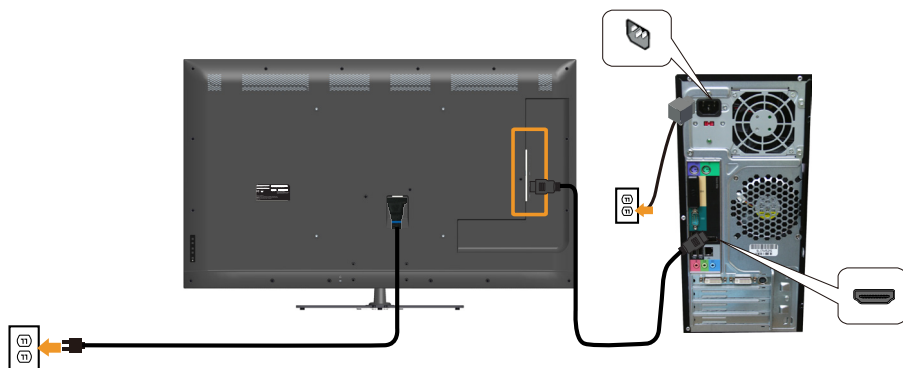

## Povezivanje USB kabela

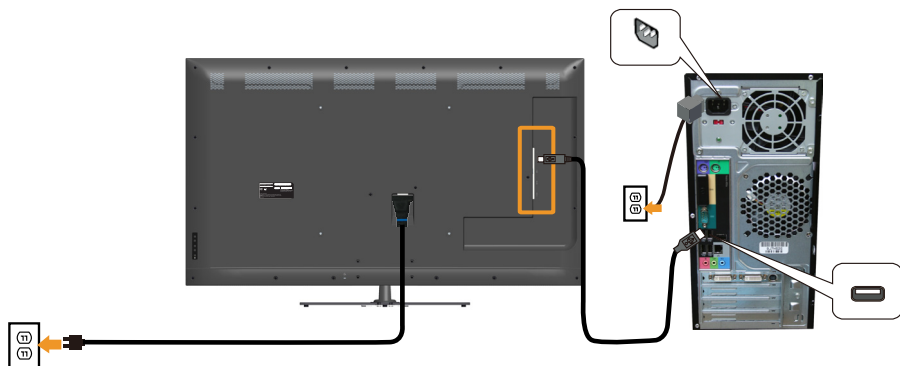

## Povezivanje audio kabela

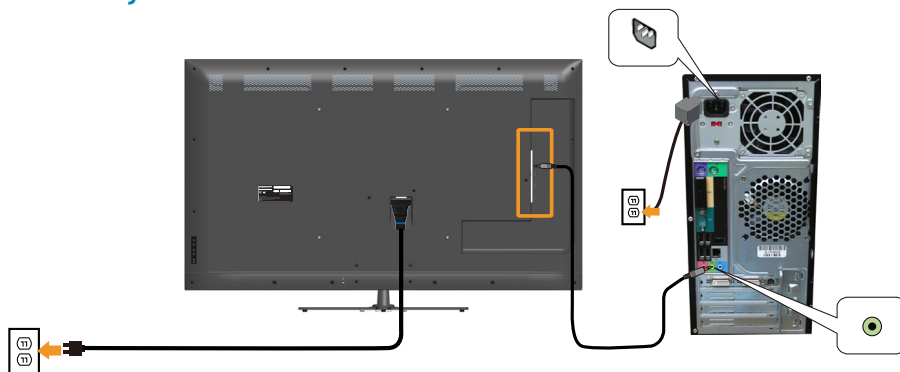

 **NAPOMENA:** Grafički prikazi se koriste isključivo u ilustrativne svrhe. Izgled na kompjuteru može da se razlikuje.

## Uklanjanje postolja monitora

 **NAPOMENA:** Da sprečite ogrebotine na LCD ekranu dok uklanjate postolje, monitor mora da bude postavljen na meku, čistu površinu.

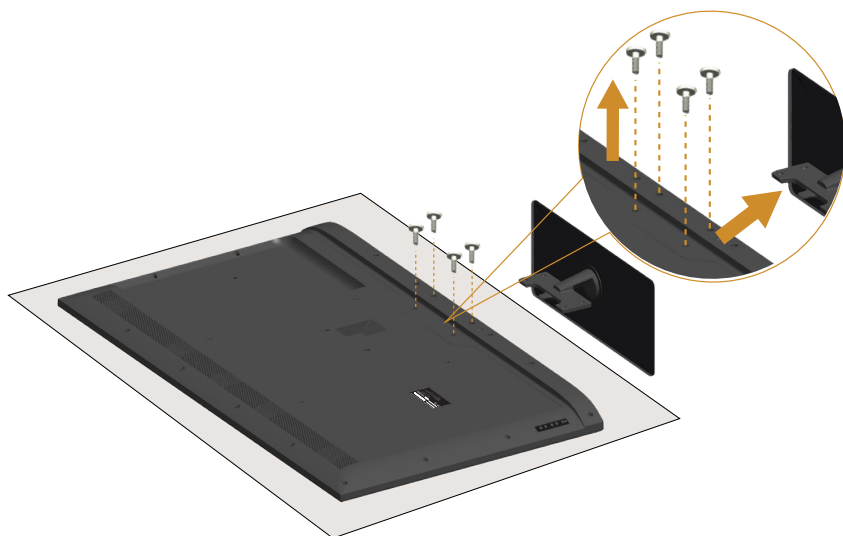

Da biste uklonili postolje:

1. Postavite monitor na ravnu površinu.
2. Odvijte zavrtnje koji se nalaze na poklopcu pozadi.
3. Uklonite postolje od monitora.

## Montiranje na zid (opcionalno)

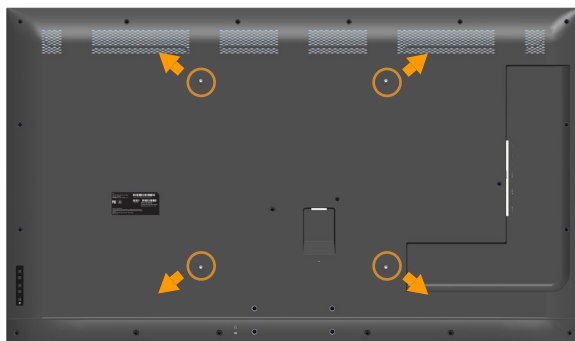

(Dimenzije vijka: M6 x 30 mm).\*

\*U zavisnosti od vašeg rešenja za montiranje, možda će vam trebati zavrtnji koji su duži od 30mm.



Pogledajte uputstva koja ste dobili sa VESA-kompatibilnim kompletom za montiranje osnove.

1. Postavite panel monitora na meku krpu ili jastuk i na stabilan, ravan sto.
  2. Uklonite postolje.
  3. Prikačite držač za montiranje iz kompleta za montiranje na zid za LCD.
  4. Montirajte LCD na zid prateći uputstva koja ste dobili sa kompletom za montiranje na zid.
-  **NAPOMENA:** Predviđeno za korišćenje samo sa UL navedenim nosačem za montiranje s minimalnim kapacitetom nosivosti/ opterećenja od 81,2 kg.

# Upotreba monitora

## Uključite monitor

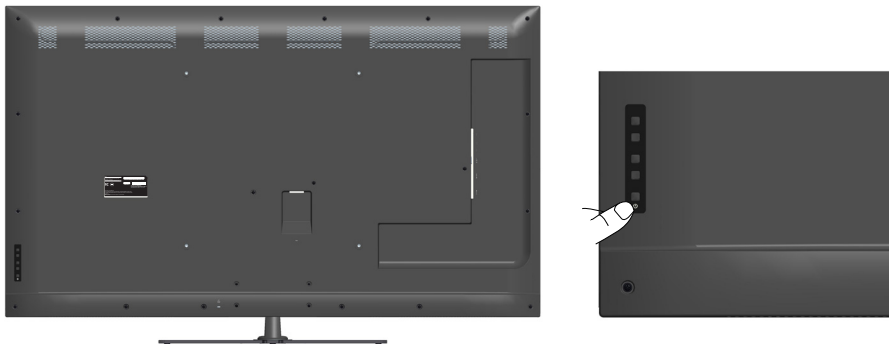

Pritisnite dugme  da biste uključili monitor.



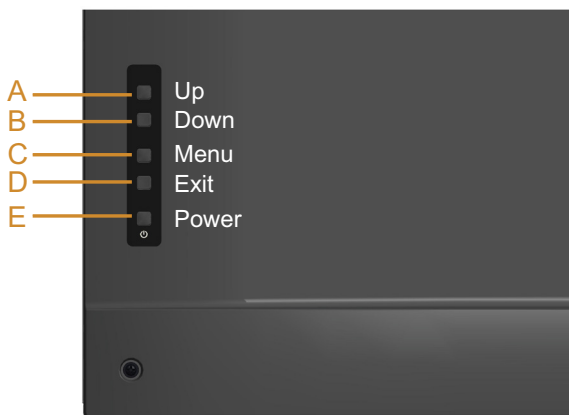

## Korišćenje funkcijskih kontrola

**Pogled s prednje strane** na poleđini monitora za podešavanje postavki za sliku.





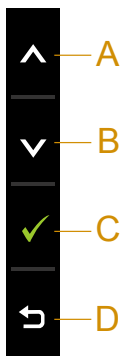

Tasteri na prednjem panelu		Opis
A	 <b>Up (Nagore)</b>	Upotrebite taster <b>Up (Nagore)</b> da podesite (povećate vrednost) stavki u meniju na ekranu.
B	 <b>Down (Dole)</b>	Upotrebite taster <b>Down (Dole)</b> da podesite (smanjite vrednost) stavki u meniju na ekranu.
C	 <b>Menu (Meni)</b>	Upotrebite taster <b>Menu (Meni)</b> da otvorite meni na ekranu.

D	 <b>Exit (Izlaz)</b>	Upotrebite taster <b>Exit (Izlaz)</b> da izađete iz menija na ekranu sa menija i podmenija. Držanje u trajanju od 10 sekundi će aktivirati ili deaktivirati zaključavanje menija na ekranu.
E	 <b>Power (Napajanje)</b>	Pritisnite taster za Napajanje da uključite/isključite monitor.

### Tasteri na prednjem panelu



Tasteri na prednjem panelu		Opis
A	 <b>Up (Nagore)</b>	Upotrebite taster <b>Up (Nagore)</b> da podesite (povećate vrednost) stavki u meniju na ekranu.
B	 <b>Down (Dole)</b>	Upotrebite taster <b>Down (Dole)</b> da podesite (smanjite vrednost) stavki u meniju na ekranu.
C	 <b>OK</b>	Upotrebite taster <b>OK</b> da potvrdite svoj odabir.
D	 <b>Back (Nazad)</b>	Upotrebite taster <b>Back (Nazad)</b> da se vratite na prethodni meni.

## Korišćenje menija na ekranu (OSD)

### Pristupanje sistemu menija

-  **NAPOMENA:** Ukoliko promenite podešavanje i potom pređete na drugi meni ili izađete iz menija na ekranu, monitor automatski čuva te promene. Promene se takođe čuvaju ukoliko promenite podešavanja i potom sačekate da meni na ekranu nestane.

1. Pritisnite taster  da otvorite meni na ekranu i prikažete glavni meni.

### Glavni meni

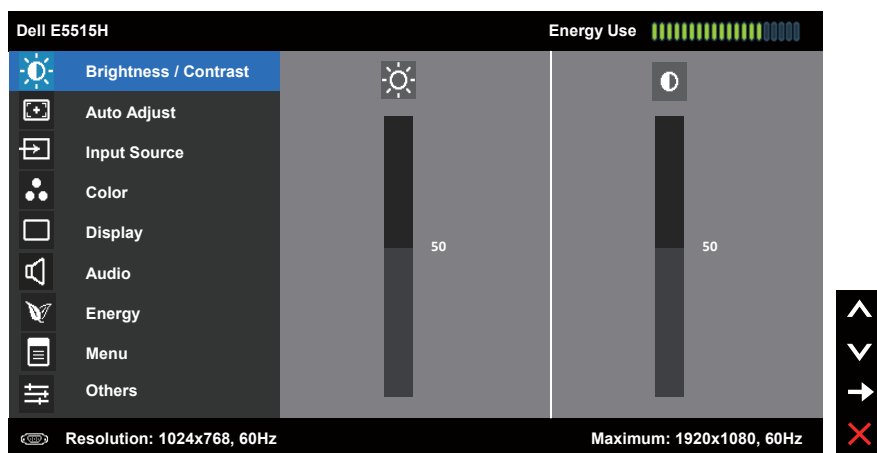























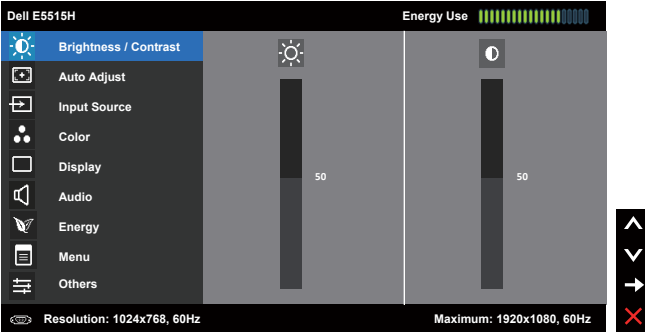

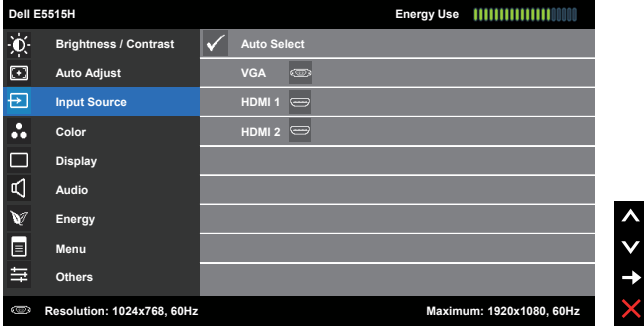

2. Glavni meni  
Pritisnite tastere  i  da se prebacite između opcija u meniju. Dok se budete kretali od jedne do druge ikone, ime opcije će biti istaknuto.
3. Da odaberete označenu stavku na meniju, pritisnite taster  ponovo.
4. Pritisnite tastere  i  da odaberete željeni parametar.
5. Pritisnite taster  da uđete na kliznu traku i potom upotrebite tastere  ili , prema indikatorima na meniju, da obavite svoje promene.
6. Izaberite  da se vratite na prethodni meni bez prihvatanja trenutnih podešavanja ili  da prihvatite i da se vratite na prethodni meni.

Tabela ispod prikazuje spisak opcija menija na ekranu i njihovih funkcija.



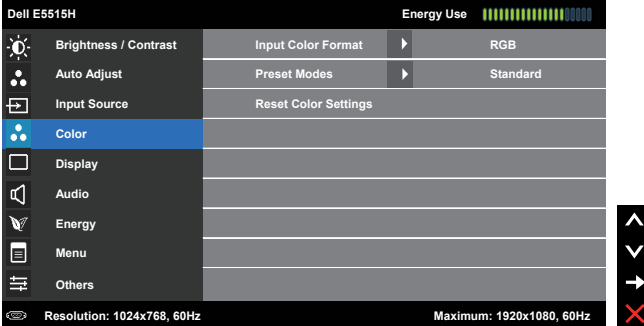

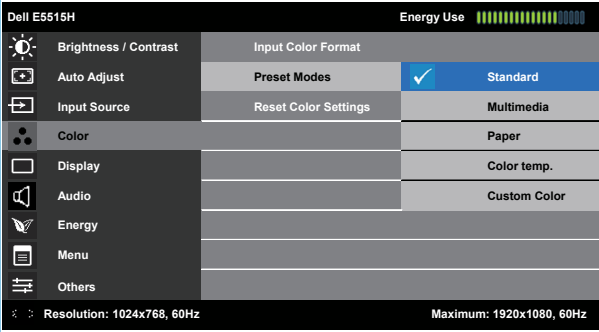

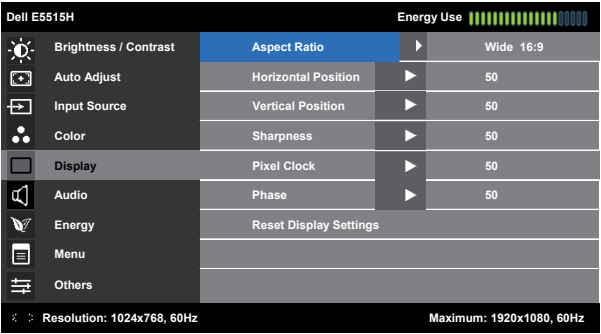

Ikona	Meni i podmeniji	Opis
	<b>Energy Use (Potrošnja energije)</b>	<p>Ovaj merač pokazuje nivo potrošnje energije monitora u realnom vremenu.</p>
	<b>Brightness/Contrast (Svetlina/kontrast)</b>	<p>Upotrebite menije za <b>Brightness (Svetlina)</b> i <b>Contrast (Kontrast)</b> da podesite Brightness/Contrast (Svetlina/Kontrast).</p> 
	<b>Brightness (Svetlina)</b>	<p>Dozvoljava vam da podesite osvetljenje ili luminentnost pozadinskog osvetljenja.</p> <p>Pritisnite taster  da povećate osvetljenje i pritisnite taster  da smanjite osvetljenje (min 0 ~ maks 100).</p>
	<b>Contrast (Kontrast)</b>	<p>Dozvoljava vam da podesite kontrast ili stepen razlike između tame i osvetljenja na ekranu monitora. Najpre podesite osvetljenje i podesite kontrast samo ukoliko su potrebna dalja podešavanja.</p> <p>Pritisnite taster  da povećate kontrast i pritisnite taster  da smanjite kontrast (min 0 ~ maks 100).</p>

Ikona	Meni i podmeniji	Opis
	<b>Auto Adjust (Automatsko podešavanje)</b>	<p>Koristite ovaj taster da biste aktivirali meni automatske postavke i podešavanja.</p>  <p>Sledeći dijalog se pojavljuje na crnom ekranu dok se monitor samostalno podešava prema trenutnom unosu:</p> <div data-bbox="365 671 1013 778" style="background-color: black; color: white; text-align: center; padding: 10px;"> <b>Auto Adjustment in Progress...</b> </div> <p>Automatsko podešavanje dozvoljava monitoru da se samostalno podesi za dolazni video signal. Nakon korišćenja automatskog podešavanja, možete dalje da fino podesite monitor koristeći kontrole Pixel Clock (za grubo podešavanje) i Phase (za fino podešavanje) pod opcijom <b>Display Settings (Postavke prikaza)</b>.</p> <p><b>NAPOMENA:</b> Do automatskog podešavanja ne dolazi ukoliko pritisnete taster dok nema aktivnih ulaznih video signala ili priključenih kablova.</p> <p>Ova opcija je dostupna samo kada koristite analogni (VGA) konektor.</p>

Ikona	Meni i podmeniji	Opis
	<b>Input Source (Izvor ulaza)</b>	<p>Upotrebite meni za <b>Input Source (izvor ulaza)</b> da odaberete između različitih video signala koji mogu da budu povezani za vaš monitor.</p> 
	<b>Auto Select (Automatski izbor)</b>	<p>Izaberite <b>Auto Select (Automatski odabir)</b> da skenirate i pronađete dostupne ulazne signale.</p>
	<b>VGA</b>	<p>Izaberite <b>VGA</b> ulaz kada koristite analogni (VGA) konektor. Pritisnite  da biste izabrali VGA izvor ulaza.</p>
	<b>HDMI 1 HDMI 2</b>	<p>Izaberite <b>HDMI 1</b> ili <b>HDMI 2</b> ulaz kada koristite HDMI priključke. Pritisnite  da odaberete ulazni izvor HDMI 1 ili HDMI 2.</p>
	<b>Color (Boja)</b>	<p>Upotrebite meni <b>Color (Boja)</b> da podesite postavke za boju monitora.</p> 



Ikona	Meni i podmeniji	Opis
	<b>Input Color Format (Format boje ulaza)</b>	<p>Omogućava vam da podesite režim video ulaza na:</p> <ul style="list-style-type: none"> <li>• <b>RGB:</b> Izaberite ovu opciju ukoliko je vaš monitor povezan za kompjuter ili DVD plejer koristeći HDMI kabla (ili DisplayPort kabla).</li> <li>• <b>YPbPr:</b> Izaberite ovu opciju ako vaš DVD plejer podržava samo YPbPr izlaz.</li> </ul>
	<b>Preset Modes (Unapred podešeni režimi)</b>	<p>Dozvoljava vam da odaberete sa spiska unapred podešenih režima za boju.</p>  <ul style="list-style-type: none"> <li>• <b>Standard (Standardno):</b> Učitava podrazumevana podešavanja boje monitora. Ovo je podrazumevani unapred podešeni režim.</li> <li>• <b>Multimedia (Multimedijalni sadržaj):</b> Učitava podešavanja boje koja su idealna za multimedijalne aplikacije.</li> <li>• <b>Paper (Papir):</b> Učitava podešavanja svetline i oštine koja su idealna za prikaz teksta. Meša pozadinu teksta kako bi se simulirao papirni medijum bez uticaja na boje slike. Primenjuje se samo na RGB format ulaza.</li> <li>• <b>Color temp. (Temperatura boje):</b> Podešava temperaturu boje kao 5700K, 6500K, 9300K.</li> <li>• <b>Custom Color (Prilagođena boja):</b> Omogućava vam da ručno podesite podešavanja boje. Pritisnite tastere  i  da podesite vrednosti R, G i B i kreirate svoj sopstveni unapred podešen režim za boju.</li> </ul>
	<b>Reset Color Settings (Resetujte podešavanja boje)</b>	<p>Resetuje podešavanja boje monitora na fabrička podešavanja.</p>





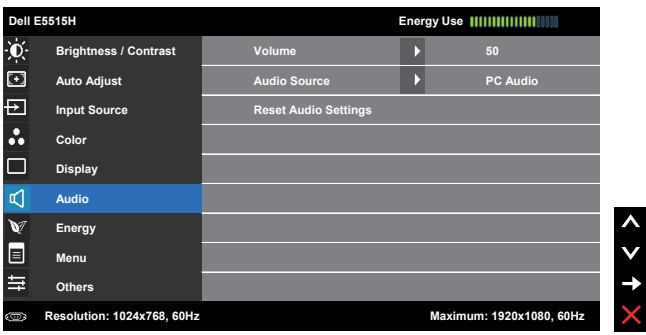

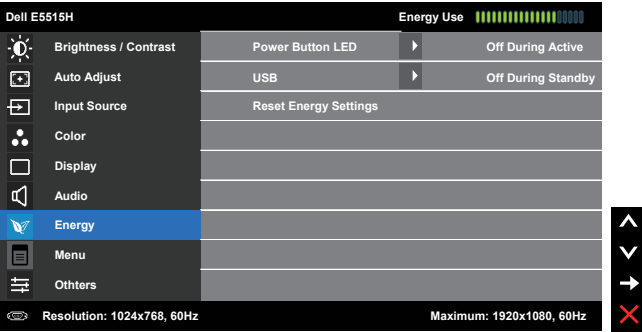

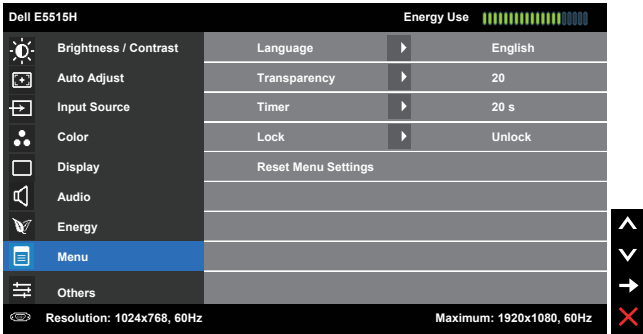

Ikona	Meni i podmeniji	Opis
	<b>Display (Displej)</b>	<p>Upotrebite meni <b>Displays Settings (Postavke prikaza)</b> da podesite postavke za prikaz monitora.</p> 
	<b>Aspect Ratio (Odnos širina/visina)</b>	<p>Podešava odnos slike na široki 16:9, 4:3 ili 5:4.</p> <p><b>NAPOMENA:</b> Široko 16:9 podešavanje nije potrebno za maksimalnu unapred podešenu rezoluciju od 1920 x 1080.</p>
	<b>Horizontal Position (Horizontalna pozicija)</b>	<p>Koristite dugmad  ili  da biste podesili sliku sa leve i sa desne strane. Minimum je '0' (-). Maksimum je '100' (+).</p>
	<b>Vertical Position (Vertikalna pozicija)</b>	<p>Koristite dugmad  ili  da biste podesili sliku sa gornje i sa donje strane. Minimum je '0' (-). Maksimum je '100' (+).</p>
	<b>Sharpness (Oštrina)</b>	<p>Ova funkcija može učiniti da slika izgleda oštrije ili mekša. Koristite  ili  da biste podesili oštrinu u rasponu od „0“ do „100“.</p>
	<b>Pixel Clock (Takt piksela)</b>	<p>Podešavanja za Phase (Fazu) i Pixel Clock (Piksel sat) vam omogućavaju da podesite monitor prema svojim željama. Koristite dugmad  ili  da biste izvršili podešavanja za najbolji kvalitet slike. Minimum je '0' (-). Maksimum je '100' (+).</p>
	<b>Phase (Faza)</b>	<p>Ukoliko ne dobijete zadovoljavajuće rezultate koristeći podešavanje Phase (Faze), upotrebite Pixel Clock (Piksel sat) podešavanje (grubo) i potom Phase (Faza) podešavanje (fino), ponovo. Minimum je '0' (-). Maksimum je '100' (+).</p>
	<b>Reset Display Settings (Resetujte podešavanja ekrana)</b>	<p>Izaberite ovu opciju da biste vratili podešavanja displeja na podrazumevanu vrednost.</p>

**NAPOMENA:** Podešavanja za Horizontalni položaj, Vertikalni položaj, Pixel Clock (Piksel sat) i Phase (Fazu) su dostupni samo za VGA ulaz.

Ikona	Meni i podmeniji	Opis
	<b>Audio</b>	
	<b>Volume (Jačina tona)</b>	Koristite tastere da podesite jačinu tona. Minimum je '0' (-). Maksimum je '100' (+).
	<b>Audio Source (Izvor audija)</b>	Dozvoljava vam da podesite režim Audio izvora na: <ul style="list-style-type: none"> <li>• PC Audio</li> <li>• HDMI 1 (ili HDMI 2)</li> </ul>
	<b>Reset Audio Settings (Resetujte audio podešavanja)</b>	Izaberite ovu opciju da biste vratili podešavanja displeja na podrazumevanu vrednost.

Ikona	Meni i podmeniji	Opis
	<b>Energy (Energija)</b>	
	<b>Power Button LED (LED svetlo dugmeta za napajanje)</b>	Dozvoljava vam da podesite indikator lampice za napajanje na uključeno ili isključeno, da uštedite struju.
	<b>USB</b>	Omogućava vam da omogućite ili onemogućite funkciju USB-a u režimu pripravnosti monitora.  <b>NAPOMENA:</b> USB uključen/isključen u režimu pripravnosti je dostupno samo kada je USB upstream kabla isključen. Ova opcija će biti nedostupna kada je USB upstream kabla uključen.
	<b>Reset Energy Settings (Resetujte podešavanja potrošnje)</b>	Izaberite ovu opciju da vratite podrazumevana Energy Settings (Podešavanja potrošnje).

Ikona	Meni i podmeniji	Opis
	<b>Menu (Meni)</b>	<p>Izaberite ovu opciju da podesite postavke menija na ekranu, poput jezika menija na ekranu, vremena tokom kog meni ostaje na ekranu, itd.</p> 
	<b>Language (Jezik)</b>	<p>Dozvoljava vam da podesite prikaz menija na ekranu na jedan od osam jezika: engleski, španski, francuski, nemački, brazilski portugalski, ruski, pojednostavljeni kineski ili japanski.</p>
	<b>Transparency (Transparentnost)</b>	<p>Omogućava vam da promenite pozadinu menija na ekranu sa neprovidne na providnu. Pritisnite  i  da obavite podešavanja (min 0 ~ maksimum 100, podrazumevano 20).</p>
	<b>Timer (Tajmer)</b>	<p>Omogućava vam da podesite vreme tokom koga meni na ekranu ostaje aktivan nakon što pritisnete taster na monitoru.</p> <p>Koristite tastere  i  da podesite klizač u razmacima od 1 sekunde, od 5 do 60 sekundi.</p>
	<b>Lock (Zaključavanje)</b>	<p>Kontrolise korisnički pristup podešavanjima. Kada je odabrano Lock (Zaključavanje), nisu dozvoljena korisnička podešavanja. Svi tasteri su zaključani, sem  tastera.</p> <p> <b>NAPOMENA:</b> Kada je meni na ekranu zaključan, pritisak na taster za meni vas vodi direktno na meni za podešavanje menija na ekranu, sa unapred odabranom opcijom "OSD Lock" (Zaključavanje menija na ekranu) prilikom ulaza. Pritisnite i držite taster  u trajanju od 10 sekundi da otključate i dozvolite korisnički pristup svim primenljivim podešavanjima.</p>
	<b>Reset Menu Settings (Resetujte podešavanja menija)</b>	<p>Izaberite ovu opciju da vratite podrazumevana podešavanja menija.</p>

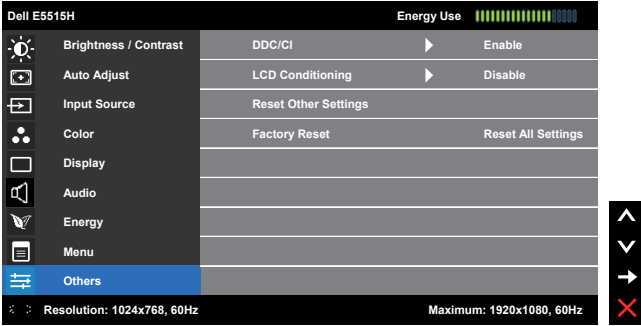
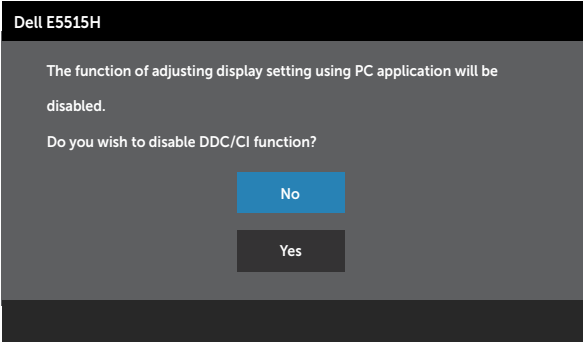
Ikona	Meni i podmeniji	Opis
	<b>Others (Ostalo)</b>	
	<b>DDC/CI</b>	<p>DDC/CI (Kanal za podatke prikaza/Komandni interfejs) dozvoljava da postavke monitora poput osvetljenja, balansa boje itd. podesi softver na vašem kompjuteru.</p> <p>Aktivirajte (Podrazumevano): Optimizuje rad monitora i obezbeđuje bolje korisničko iskustvo.</p> <p>Deaktiviraj: Deaktivira DDC/CI opciju i pojavljuje se sledeća poruka na ekranu.</p> 

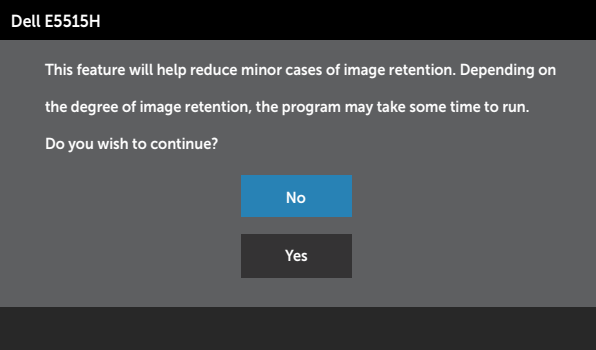
Ikona	Meni i podmeniji	Opis
	<b>LCD Conditioning (LCD kondicioniranje)</b>	<p>Ova opcija pomaže da se smanje blagi slučajevi zadržavanja slike.</p> <p>Ukoliko se čini da se slika zadržava na monitoru, odaberite <b>LCD Conditioning</b> (LCD kondicioniranje) da biste pomogli da se eliminiše zadržavanje slike. Korišćenje opcije LCD Conditioning (LCD kondicioniranje) može da potraje. Opcija za LCD Conditioning (LCD kondicioniranje) ne može da ukloni ozbiljne slučajeve zadržavanja slike ili urezivanja.</p> <p> <b>NAPOMENA:</b> Koristite LCD Conditioning (LCD kondicioniranje) samo kada dođe do problema sa zadržavanjem slike.</p> <p>Poruka upozorenja ispod se pojavljuje kada korisnik odabere "Enable" (Aktiviraj) LCD Conditioning (LCD kondicioniranje).</p> 
	<b>Reset Other Settings (Resetujte druga podešavanja)</b>	Izaberite ovu opciju da vratite podrazumevana druga podešavanja, na primer DDC/CI.
	<b>Factory Reset (Uspostavljanje fabričkih vrednosti)</b>	Resetuje sva podešavanja menija na ekranu na unapred podešene fabričke vrednosti.

## Poruke upozorenja menija na ekranu

Kada monitor ne podržava određenu rezoluciju, možete da vidite sledeću poruku:

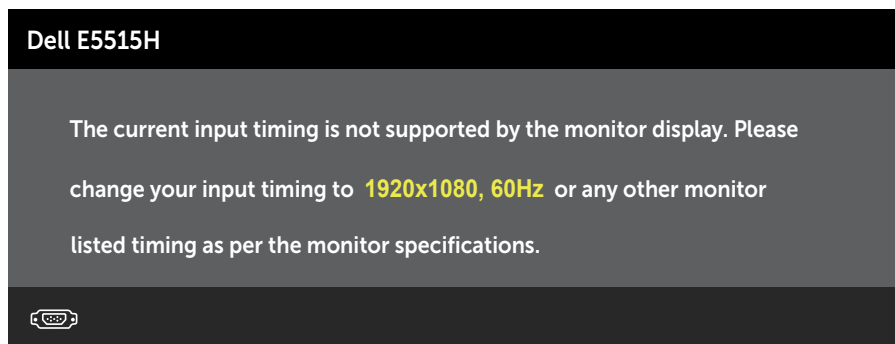

Ovo znači da monitor nije moguće sinhronizovati sa signalom koji dobija sa računara. Pogledajte **Specifikacije monitora** za raspone horizontalne i vertikalne frekvencije koje podržava ovaj monitor. Preporučeni režim je 1920 x 1080.

Možete da vidite sledeću poruku pre nego što se DDC/CI funkcija deaktivira.

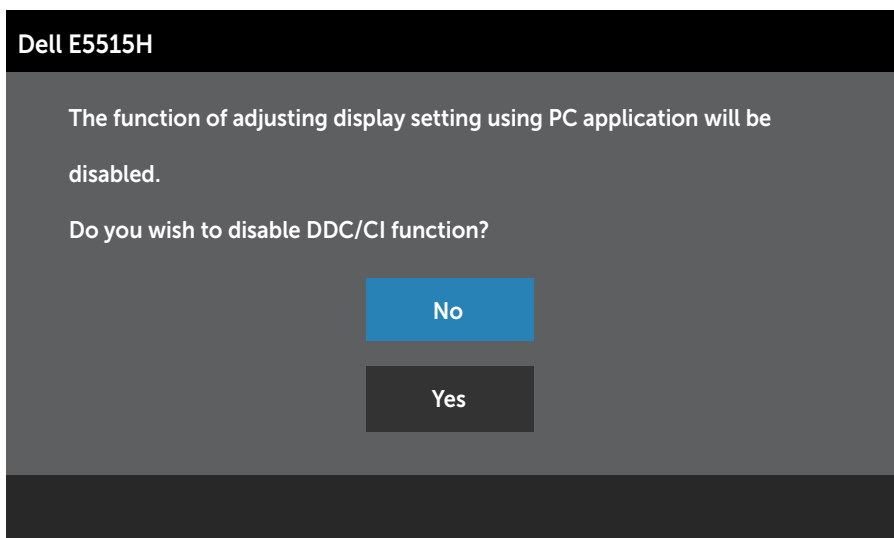

Kada monitor uđe u režim **Power Save (Štednja energije)**, pojavljuje se sledeća poruka:

## Dell E5515H

Entering Power Save Mode.



Aktivirajte kompjuter i probudite monitor da dobijete pristup **Korišćenje menija na ekranu (OSD)**.

Ako pritisnete bilo koje dugme izuzev dugmeta za napajanje, pojaviće se sledeća poruka u zavisnosti od odabranog ulaza:

## Dell E5515H

There is no signal coming from your computer. Press any key on the keyboard or move the mouse to wake it up. If there is no display, press the monitor button now to select the correct input source on the On-Screen-Display menu.



Ukoliko VGA ili HDMI kabla nije povezan, pojavljuje se ploveći dijaloški okvir poput okvira prikazanog ispod. Monitor će ući u Režim za štednju **energije nakon 5 minuta** ukoliko se ostavi u ovom stanju.

## Dell E5515H



No VGA Cable

The display will go into Power Save Mode in 5 minutes

[www.dell.com/support/monitors](http://www.dell.com/support/monitors)



Dell E5515H



No HDMI Cable

The display will go into Power Save Mode in 5 minutes

[www.dell.com/support/monitors](http://www.dell.com/support/monitors)

Pogledajte **Rešavanje problema** za više informacija.

## Podešavanje maksimalne rezolucije

Da podesite maksimalnu rezoluciju za monitor:

### U Windows 7, Windows 8/Windows 8.1 operativnim sistemima:

1. Samo za Windows 8/Windows 8.1, odaberite Desktop pločicu da se prebacite na klasični desktop.
2. Kliknite desnim tasterom na radnu površinu i kliknite na opciju **Screen Resolution (Rezolucija ekrana)**.
3. Kliknite na padajući spisak rezolucija ekrana i odaberite 1920 x 1080.
4. Kliknite na dugme OK.

### U operativnom sistemu Windows 10:

1. Kliknite desnim tasterom na radnu površinu i kliknite na opciju **Display settings (Podešavanja ekrana)**.
2. Kliknite na dugme **Advanced display settings (Napredna podešavanja ekrana)**.
3. Kliknite na padajući spisak **Resolution (Rezolucija)** i odaberite 1920x 1080.
4. Kliknite na dugme **Apply (Primeni)**.

Ukoliko ne vidite 1920 x 1080 kao opciju, možda ćete morati da ažurirate drajver za grafiku. U zavisnosti od vašeg računara, dovršite jedan od sledećih postupaka:

Ako imate Dell desktop ili prenosivi računar:

- Idite na [www.dell.com/support](http://www.dell.com/support), unesite servisnu oznaku i preuzmite najnoviji upravljački program za vašu grafičku karticu.

Ako koristite računar koji nije proizvela kompanija Dell (prenosivi ili desktop):

- Idite na lokaciju za podršku vašeg računara i preuzmite najnoviji upravljački program za grafičku karticu.
- Idite na veb lokaciju vaše grafičke kartice i preuzmite najnoviji upravljački program za grafičku karticu.

# Rešavanje problema

 **UPOZORENJE:** Pre nego što započnete sa bilo kojom od procedura u ovom odeljku, pratite Bezbednosna uputstva

## Samotestiranje

Vaš monitor poseduje opciju za samotestiranje koja vam dozvoljava da proverite da li vaš monitor radi ispravno. Ako su vaš monitor i računar pravilno povezani, ali ekran monitora ostaje zatamnjen, pokrenite samostalni test monitora izvođenjem sledećih koraka:

1. Isključite i računar i monitor.
2. Izvucite video kabla iz poledine kompjutera. Da obezbedite ispravno samotestiranje, uklonite Digitalne (crni konektor) i Analogne (plavi konektor) kablove sa poledine kompjutera.
3. Uključite monitor.

Plutajući dijaloški okvir bi trebalo da se pojavi na ekranu (sa crnom pozadinom) ukoliko monitor ne može da primeti video signal i radi ispravno. Kada se nalazi u režimu samostalnog testiranja, LED indikator napajanja ostaje bele boje. Takođe, u zavisnosti od odabranog ulaza, jedan od dijaloga prikazanih ispod će se kontinuirano pomerati preko ekrana.

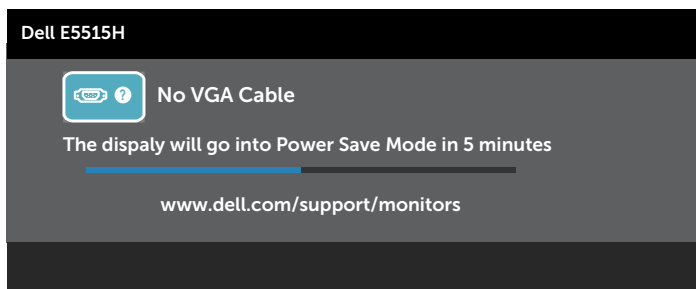
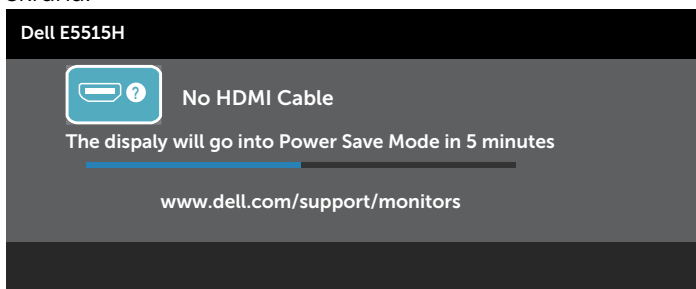

4. Ovo polje takođe se pojavljuje tokom normalnog rada sistema, ukoliko se video kabla izvuče ili ošteti. Monitor će ući u **Režim za štednju energije nakon 5 minuta** ukoliko se ostavi u ovom stanju.
5. Isključite monitor i ponovo povežite video kabla; zatim uključite i računar i monitor.

Ukoliko ekran vašeg monitora ostane prazan nakon korišćenja prethodne procedure, proverite svoj video kontroler i kompjuter, jer vaš monitor radi ispravno.

 **NAPOMENA:** Opcija provere samotestiranja nije dostupna za S-Video, Composite i Component video režime.

## Ugrađena dijagnostika

Vaš monitor ima ugrađen dijagnostički alat koji vam pomaže da odredite da li je abnormalnost ekrana koju primećujete kvar monitora ili problem sa vašim kompjuterom i video karticom.

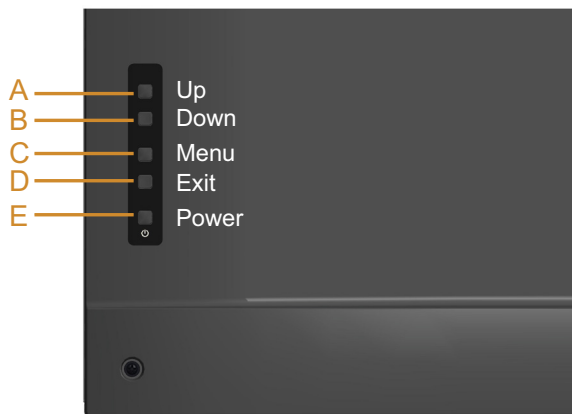

**NAPOMENA:** Ugrađenu dijagnostiku možete da izvršite samo kada je video kabla isključen, a monitor se nalazi u režimu samostalni test.

Da biste izvršili ugrađenu dijagnostiku:

1. Proverite da li je ekran čist (da nema čestica prašine na površini ekrana).
2. Isključite video kabla sa zadnjeg dela računara ili monitora. Monitor zatim prelazi u režim samostalnog testiranja.
3. Pritisnite i držite **Taster A** i **Taster D** na poklopcu pozadi istovremeno, u trajanju od 2 sekunde. Prikazuje se sivi ekran.
4. Pažljivo proverite da li postoje nepravilnosti na ekranu.
5. Pritisnite **Taster D** na poklopcu pozadi ponovo. Boja ekrana se menja u crvenu.
6. Proverite da li na ekranu postoji neka nepravilnost.
7. Ponovite korake 5 i 6 da proverite ekran u zelenom, plavom, crnom i belom ekanu.

Test je završen kada se pojavi beli ekran. Da izađete, pritisnite **Taster D** ponovo.

Ako ne otkrijete bilo koju nepravilnost na ekranu koristeći ugrađeni dijagnostički alat, to znači da monitor pravilno radi. Proverite video karticu i računar.

## Uobičajeni problemi

Sledeća tabela sadrži opšte informacije o uobičajenim problemima sa monitorom na koje možete da naiđete i moguća rešenja.

Najčešći simptomi	Problem koji se javlja	Moguća rešenja
Nema video zapisa/isključena lampica napajanja	Nema slike	<ul style="list-style-type: none"> <li>• Proverite da li je video kabla povezan s monitorom i da li je računar pravilno povezan i učvršćen.</li> <li>• Uverite se da strujna utičnica pravilno radi koristeći neku drugu električnu opremu.</li> <li>• Proverite da je taster za napajanje potpuno izašao.</li> </ul>
Nema video zapisa/uključena lampica napajanja	Nema slike ili nema osvetljenja	<ul style="list-style-type: none"> <li>• Povećajte kontrole za osvetljenost i kontrast preko menija na ekranu.</li> <li>• Izvršite funkciju samostalne provere monitora.</li> <li>• Proverite da li na konektoru video kabla postoje savijeni ili polomljeni pinovi.</li> <li>• Proverite da je ispravan ulazni izvor odabran preko menija <b>Input Source (Izvor ulaza)</b> Select (Odabir).</li> <li>• Izvršite ugrađenu dijagnostiku.</li> </ul>
Loš fokus	Slika je nejasna, zamagljena ili duplirana	<ul style="list-style-type: none"> <li>• Obavite Auto Adjust (Automatsko podešavanje) preko menija na ekranu.</li> <li>• Podesite kontrole za Phase (Fazu) i Pixel Clock (Piksel sat) preko menija na ekranu. (Samo za VGA izvor)</li> <li>• Uklonite produžne video kablove.</li> <li>• Vratite monitor na <b>Factory Settings (fabrička podešavanja)</b>.</li> <li>• Promenite video rezoluciju na ispravan odnos visine i širine ekrana (16:9).</li> </ul>
Trepćući/ pomerajući video	Slika se talasa ili pomera	<ul style="list-style-type: none"> <li>• Obavite Auto Adjust (Automatsko podešavanje) preko menija na ekranu. (Samo za VGA izvor)</li> <li>• Podesite kontrole za Phase (Fazu) i Pixel Clock (Piksel sat) preko menija na ekranu. (Samo za VGA izvor)</li> <li>• Vratite monitor na <b>Factory Settings (fabrička podešavanja)</b>.</li> <li>• Proverite faktore u okruženju.</li> <li>• Premestite monitor i testirajte ga u drugoj sobi.</li> </ul>

Najčešći simptomi	Problem koji se javlja	Moguća rešenja
Pikseli nedostaju	LCD ekran ima tačkice	<ul style="list-style-type: none"> <li>• Isključite i uključite monitor.</li> <li>• Piksel koji je trajno Isključen je fabrička greška koja se može dogoditi kod LCD tehnologije.</li> </ul> <p>Za više informacija o kvalitetu Dell monitora i politici u vezi piksela pogledajte Dell-ovu veb lokaciju za podršku na:  <a href="http://www.dell.com/support/monitors"><b>www.dell.com/support/monitors</b></a>.</p>
Zaglavljani pikseli	LCD ekran ima svetle tačkice	<ul style="list-style-type: none"> <li>• Isključite i uključite monitor.</li> <li>• Piksel koji je trajno Isključen je fabrička greška koja se može dogoditi kod LCD tehnologije.</li> </ul> <p>Za više informacija o kvalitetu Dell monitora i politici u vezi piksela pogledajte Dell-ovu veb lokaciju za podršku na:  <a href="http://www.dell.com/support/monitors"><b>www.dell.com/support/monitors</b></a>.</p>
Problemi sa osvetljenjem	Slika je isuviše tamna ili isuviše svetla	<ul style="list-style-type: none"> <li>• Vratite monitor na <b>Factory Settings (fabrička podešavanja)</b>.</li> <li>• Auto Adjust (Automatsko podešavanje) preko menija na ekranu.</li> <li>• Podesite kontrole svetline i kontrasta preko OSD-a.</li> </ul>
Geometrijska distorzija	Ekran nije ispravno centriran	<ul style="list-style-type: none"> <li>• Vratite monitor na <b>Factory Settings (fabrička podešavanja)</b>.</li> <li>• Auto Adjust (Automatsko podešavanje) preko menija na ekranu.</li> <li>• Podesite kontrole svetline i kontrasta preko OSD-a.</li> </ul>
Horizontalne/vertikalne linije	Ekran ima jednu ili više linija	<ul style="list-style-type: none"> <li>• Vratite monitor na <b>Factory Settings (fabrička podešavanja)</b>.</li> <li>• Obavite Auto Adjust (Automatsko podešavanje) preko menija na ekranu.</li> <li>• Podesite kontrole za Phase (Fazu) i Pixel Clock (Piksel sat) preko menija na ekranu.</li> <li>• Izvršite funkciju samostalnog testa monitora i odredite da li su ove linije takođe u režimu samostalnog testiranja.</li> <li>• Proverite da li na konektoru video kabla postoje savijeni ili polomljeni pinovi.</li> </ul>

Najčešći simptomi	Problem koji se javlja	Moguća rešenja
Problemi sa sinhronizacijom	Ekran je skremljovan ili izgleda iscepan	<ul style="list-style-type: none"> <li>• Vratite monitor na <b>Factory Settings (fabrička podešavanja)</b>.</li> <li>• Obavite Auto Adjust (Automatsko podešavanje) preko menija na ekranu. (Samo za VGA izvor)</li> <li>• Podesite kontrole za Phase (Fazu) i Pixel Clock (Piksel sat) preko menija na ekranu. (Samo za VGA izvor)</li> <li>• Izvršite funkciju samostalnog testa monitora i odredite da li se nepravilna slika pojavljuje u režimu samostalnog testiranja.</li> <li>• Proverite da li na konektoru video kabla postoje savijeni ili polomljeni pinovi.</li> <li>• Ponovo pokrenite računar u bezbednom režimu.</li> </ul>
Problemi u vezi bezbednosti	Vidljivi znaci dima ili varnica	<ul style="list-style-type: none"> <li>• Nemojte vršiti korake za rešavanje problema.</li> <li>• Odmah kontaktirajte kompaniju Dell.</li> </ul>
Povremeni problemi	Monitor se povremeno pokvari pa onda ponovo radi	<ul style="list-style-type: none"> <li>• Proverite da li je video kabla povezan s monitorom i da li je računar pravilno povezan i učvršćen.</li> <li>• Vratite monitor na <b>Factory Settings (fabrička podešavanja)</b>.</li> <li>• Izvršite funkciju samostalnog testa monitora i odredite da li se povremeni problem dešava u režimu samostalnog testiranja.</li> </ul>
Nedostaje boja	Slici nedostaje boja	<ul style="list-style-type: none"> <li>• Izvršite funkciju samostalne provere monitora.</li> <li>• Proverite da li je video kabla povezan s monitorom i da li je računar pravilno povezan i učvršćen.</li> <li>• Proverite da li na konektoru video kabla postoje savijeni ili polomljeni pinovi.</li> </ul>



Najčešći simptomi	Problem koji se javlja	Moguća rešenja
Pogrešna boja	Boja slike nije dobra	<ul style="list-style-type: none"> <li>• Promenite Color Setting Mode (Režim podešavanja boje) u opciji Color Settings (Podešavanje boje) menija na ekranu u Graphics (Grafika) ili Video u zavisnosti od aplikacije.</li> <li>• Isprobajte različita Color Preset Settings (Unapred postavljena podešavanja boje) u opciji Color Settings (Podešavanje boje) menija na ekranu. Podesite R/G/B vrednost u opciji Color Settings (Podešavanje boje) menija na ekranu, ukoliko je Color Management (Upravljanje bojama) isključeno.</li> <li>• Promenite Input Color Format (Format ulazne boje) na PC RGB ili YPbPr u opciji Advance Setting (Napredno podešavanje) na meniju na ekranu.</li> </ul>
Nema zvuka ili je zvuk preslab	Monitor nema zvuk ili je zvuk preslab	<ul style="list-style-type: none"> <li>• Proverite da je audio kabla ispravno povezan za monitor.</li> <li>• Podesite postavke za jačinu tona i na monitoru i na kompjuteru.</li> <li>• Proverite da je drajver za zvuk kompjutera ispravno instaliran i aktiviran.</li> <li>• Proverite da je audio izvor tačan u meniju na ekranu.</li> </ul>
Zadržavanje slike zbog statičke slike kao je ostala na monitoru previše dugog zadržavanja	Pojavljuje se blaga senka statične slike koja je bila prikazana	<ul style="list-style-type: none"> <li>• Upotrebite opciju Power Management (Upravljanje energijom) da isključite monitor kada ga ne koristite (za više informacija, pogledajte <b><u>Režimi za upravljanje energijom</u></b>).</li> <li>• U suprotnom, možete da koristite čuvar ekrana koji se dinamički menja.</li> </ul>



**NAPOMENA:** Kada koristite 'HDMI', poziciona podešavanja nisu dostupna.

## Problemi vezani za određeni proizvod

Specifični simptomi	Problem koji se javlja	Moguća rešenja
Slika ekrana je premala	Slika je centrirana na ekranu ali ne popunjava celo područje pregleda	<ul style="list-style-type: none"><li>• Vratite monitor na <b>Factory Settings (fabrička podešavanja)</b>.</li></ul>
Monitor ne može da se podesi korišćenjem tastera na prednjem panelu	Meni na ekranu se ne pojavljuje	<ul style="list-style-type: none"><li>• Isključite monitor, izvucite kabla za struju monitora i ponovo ga povežite i potom uključite monitor.</li></ul>
Nema signala za unos kada se pritisnu korisničke kontrole	Nema slike, lampica je bela. Kada pritisnete "up" (gore), "down" (dole) ili "Menu" taster, pojaviće se poruka "No input signal" (Nema ulaznog signala).	<ul style="list-style-type: none"><li>• Proverite izvor signala. Proverite da kompjuter nije u režimu za štednju energije tako što ćete pomeriti miša ili pritisnuti bilo koji taster na tastaturi.</li><li>• Proverite da je signalni kabla ispravno priključen. Ponovo priključite signalni kabla, ukoliko je potrebno.</li><li>• Ponovo pokrenite računar ili video plejer.</li></ul>
Slika ne ispunjava ceo ekran	Slika ne može da popuni visinu ili širinu ekrana	<ul style="list-style-type: none"><li>• Zbog različitih video formata (odnosa visina/širina) DVD-ova, monitor može da prikaže na celom ekranu.</li><li>• Opcija koju odaberete u Display Settings-Aspect Ratio (Postavke prikaza-Visina/širina ekrana) mogu takođe da utiču na uklopljenost slike na ekran.</li><li>• Izvršite ugrađenu dijagnostiku.</li></ul>

 **NAPOMENA:** Kada odaberete HDMI režim, funkcija Auto Adjust (Automatsko podešavanje) nije dostupna.

## Dodatak



### UPOZORENJE: Bezbednosna uputstva



**UPOZORENJE:** Upotreba kontrola, podešavanja ili postupaka izuzev onih koji su navedeni u vašoj dokumentaciji može prouzrokovati izlaganje strujnom udaru, opasnostima od električne struje i/ili mehaničkim opasnostima.

Za informacije o bezbednosnim uputstvima pogledajte *Vodič za informacije o proizvodu*.

## FCC obaveštenja (samo SAD) i Druge regulativne informacije

Za FCC obaveštenja i druge regulativne informacije, pogledajte internet prezentaciju za regulatornu usaglašenost na adresi [www.dell.com/regulatory\\_compliance](http://www.dell.com/regulatory_compliance).

**Ovaj uređaj u saglasnosti je sa Delom 15 FCC pravila. Rad zavisi od sledeća dva uslova:**

- (1) ovaj uređaj ne sme da izazove štetno ometanje
- (2) ovaj uređaj mora da prihvati ometanje koje primi, uključujući ometanje koje može da izazove neželjen rad

## Kontaktirajte Dell

**Za kupce u Sjedinjenim Državama, pozovite 800-WWW-DELL (800-999-3355).**



**NAPOMENA:** Ukoliko nemate aktivnu internet vezu, možete da pronađete kontakt informacije na računaru, fakturi, paketu ili u katalogu Dell proizvoda.

**Kompanija Dell obezbeđuje više opcija za podršku i servisiranje na mreži i putem telefona. Dostupnost se razlikuje od države i proizvoda i neke usluge možda neće biti dostupne u vašem području.**

**Da pregledate sadržaj podrške za monitor na internetu:**

1. Posetite [www.dell.com/support/monitors](http://www.dell.com/support/monitors)

**Da kontaktirate Dell u vezi prodaje, tehničke podrške ili pitanja vezana za korisničku uslugu:**

1. Posetite [www.dell.com/support](http://www.dell.com/support).
2. Potvrdite svoju državu ili region u padajućem meniju **Choose A Country/Region (Odaberite državu/Region)**, u gornjem levom uglu stranice.
3. Kliknite na **Contact Us (Kontaktirajte nas)** u gornjem levom uglu stranice.
4. Izaberite odgovarajuću uslugu ili vezu za podršku na osnovu vaših potreba.
5. Izaberite način na koji želite da kontaktirate Dell a koji vam odgovara.

# Podešavanje vašeg monitora

## Podešavanje rezolucije prikaza na 1920 x 1080 (maksimum)

Za optimalan prikaz prilikom korišćenja Microsoft Windows operativnih sistema, podesite rezoluciju ekrana na 1920 x 1080 piksela, obavljanjem sledećih koraka:

### U Windows 7, Windows 8/Windows 8.1 operativnim sistemima:

1. Samo za Windows 8/Windows 8.1, odaberite Desktop pločicu da se prebacite na klasični desktop.
2. Kliknite desnim tasterom na radnu površinu i kliknite na opciju Screen Resolution (Rezolucija ekrana).
3. Kliknite na padajući spisak rezolucija ekrana i odaberite 1920 x 1080.
4. Kliknite na dugme OK.

### U operativnom sistemu Windows 10:

1. Kliknite desnim tasterom na radnu površinu i kliknite na opciju **Display settings (Podešavanja ekrana)**.
2. Kliknite na dugme **Advanced display settings (Napredna podešavanja ekrana)**.
3. Kliknite na padajući spisak **Resolution (Rezolucija)** i odaberite 1920x 1080.
4. Kliknite na dugme **Apply (Primeni)**.

Ukoliko ne vidite 1920 x 1080 kao opciju, možda ćete morati da ažurirate drajver za grafičku karticu. Molimo vas, odaberite situaciju ispod koja najbolje opisuje kompjuterski sistem koji koristite i pratite date korake.

1: **Ukoliko imate Dell desktop ili Dell portabilni kompjuter sa internet pristupom**

2: **Ukoliko imate desktop, portabilni kompjuter ili grafičku karticu koji nisu marke Dell**

## Ukoliko imate Dell desktop ili Dell portabilni kompjuter sa internet pristupom

1. Idite na <http://www.dell.com/support>, unesite svoju servisnu oznaku i preuzmite najnoviji drajver za svoju grafičku karticu.
  2. Nakon instaliranja drajvera za grafički adapter, pokušajte da ponovo podesite rezoluciju na 1920 x 1080.
-  **NAPOMENA:** Ukoliko ne možete da podesite rezoluciju na 1920 x 1080, kontaktirajte Dell da se raspitate o grafičkom adapteru koji podržava ove rezolucije.

## Ukoliko imate desktop, portabilni kompjuter ili grafičku karticu koji nisu marke Dell

### U Windows 7, Windows 8/Windows 8.1 operativnim sistemima:

1. Samo za Windows 8/Windows 8.1, odaberite Desktop pločicu da se prebacite na klasični desktop.
2. Kliknite desnim tasterom na radnu površinu i kliknite na opciju Personalization (Personalizacija).
3. Kliknite na Change Display Settings (Promenite postavke ekrana).
4. Kliknite na Advanced Settings (Napredna podešavanja).
5. Identifikujte proizvođača vaše grafike sa opisa na vrhu prozora (npr. NVIDIA, ATI, Intel itd.).
6. Pogledajte internet prezenaciju proizvođača vaše grafičke kartice za ažuriran drajver (na primer, <http://www.ATI.com> ILI <http://www.NVIDIA.com> ).
7. Nakon instaliranja drajvera za grafički adapter, pokušajte da ponovo podesite rezoluciju na 1920 x 1080.

### U operativnom sistemu Windows 10:

1. Kliknite desnim tasterom na radnu površinu i kliknite na opciju **Display settings (Podešavanja ekrana)**.
  2. Kliknite na dugme **Advanced display settings (Napredna podešavanja ekrana)**.
  3. Kliknite **Display adapter properties (Prikaz svojstava adaptera)**.
  4. Identifikujte proizvođača vaše grafike sa opisa na vrhu prozora (npr. NVIDIA, ATI, Intel itd.).
  5. Pogledajte internet prezenaciju proizvođača vaše grafičke kartice za ažuriran drajver (na primer, <http://www.ATI.com> ILI <http://www.NVIDIA.com> ).
  6. Nakon instaliranja drajvera za grafički adapter, pokušajte da ponovo podesite rezoluciju na 1920 x 1080.
-  **NAPOMENA:** Ukoliko ne možete da podesite rezoluciju na 1920 x 1080, kontaktirajte proizvođača svog kompjutera ili kupite grafički adapter koji podržava video rezoluciju 1920 x 1080.

## Procedure za podešavanje duplih monitora u Windows 7, Windows 8/Windows 8.1 ili Windows 10 operativnim sistemima

### Za Windows 7

Povežite eksterni(e) monitor(e) za svoj laptop ili desktop koristeći video kabla (VGA, HDMI itd.) i pratite bilo koji od metoda za podešavanje datih ispod.

#### Metoda 1: Koristeći prečicu na tastaturi "Win+P"



1. Pritisnite **Windows logo taster** + **P** na svojoj tastaturi.
2. Dok držite pritisnut **Windows logo taster**, pritisnite **P** da se prebacite između odabira prikaza.

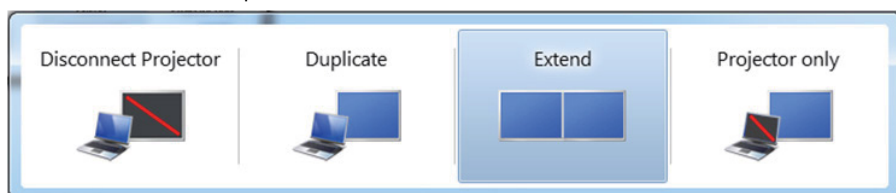

#### Metoda 2: Korišćenjem menija "Screen Resolution (Rezolucija ekrana)"

1. Kliknite desnim klikom na desktop i kliknite na **Screen Resolution (Rezolucija ekrana)**.

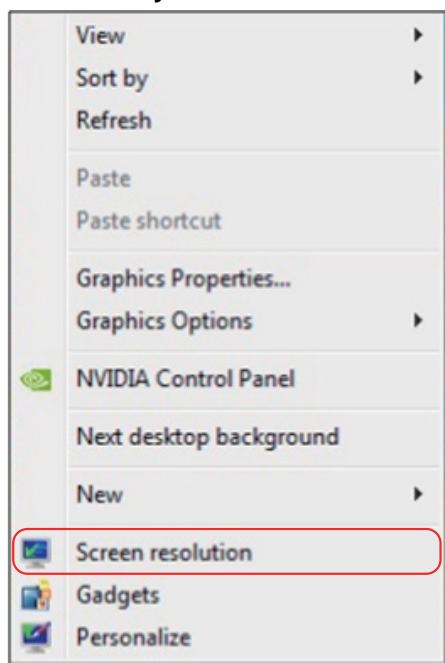

2. Kliknite na **Multiple displays (Višestruki prikazi)** da odaberete prikaz. Ukoliko dodatni monitor nije naveden, kliknite na **Detect (Detektuj)**.
- Može biti potrebno da restartujete svoj sistem i da ponovite korake 1 do 3, ukoliko sistem ne detektuje dodati monitor.

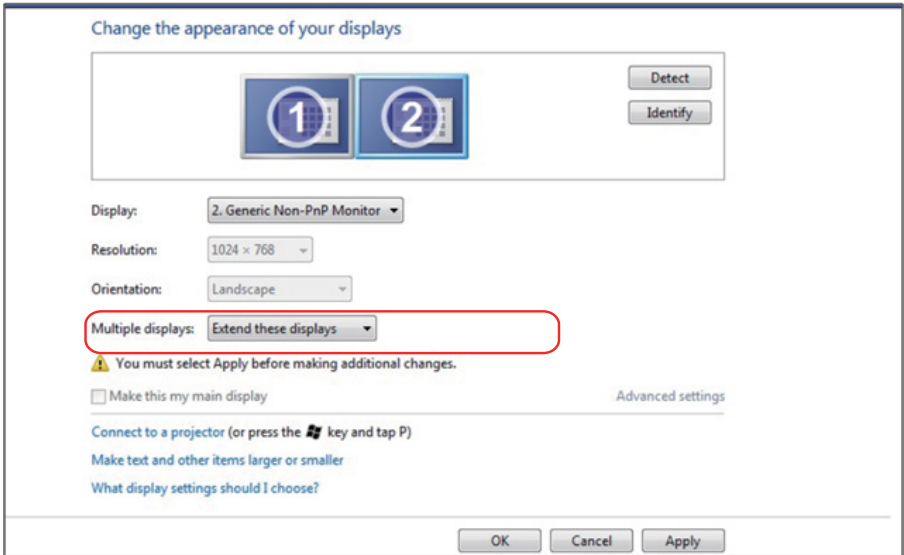

## Za Windows 8/Windows 8.1

Povežite eksterni(e) monitor(e) za svoj laptop ili desktop koristeći video kabla (VGA, HDMI itd.) i pratite bilo koji od metoda za podešavanje datih ispod.

### Metoda 1: Koristeći prečicu na tastaturi "Win+P"

1. Pritisnite **Windows logo taster** + **P** na svojoj tastaturi. 
2. Dok držite pritisnut **Windows logo taster**, pritisnite **P** da se prebacite između odabira prikaza.

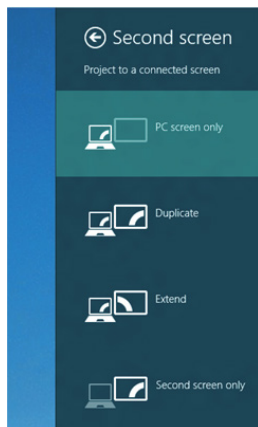

### Metoda 2: Korišćenjem menija "Screen Resolution (Rezolucija ekrana)"

1. Sa ekrana Start screen, odaberite pločicu **Desktop (Radna površina)** da se prebacite na Classic Windows desktop (radnu površinu klasičnog Windows prikaza).





2. Kliknite desnim klikom na desktop i kliknite na **Screen Resolution (Rezolucija ekrana)**.

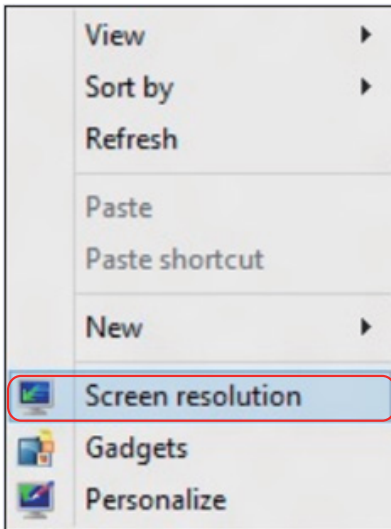

3. Kliknite na **Multiple displays (Višestruki prikazi)** da odaberete prikaz. Ukoliko dodatni monitor nije naveden, kliknite na Detect (Detektuj).

- Može biti potrebno da restartujete svoj sistem i da ponovite korake 1 do 3, ukoliko sistem ne detektuje dodati monitor.

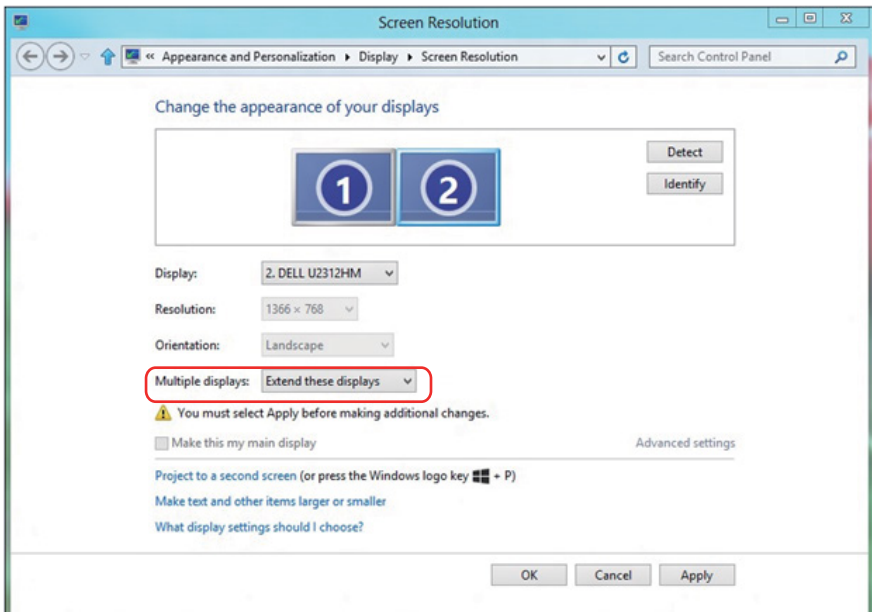

## Podešavanje stilova prikaza za više monitora u Windows 7 ili Windows 8/Windows 8.1 operativnim sistemima

Kada se eksterni monitor(i) podesi(e), korisnici mogu da odaberu željeni stil prikaza sa menija **Multiple displays (Višestruki prikazi)**: Duplicirajte, proširite, prikažite uključen Desktop.

- **Duplicate these displays (Duplicirajte ove prikaze)**: Duplicirajte isti ekran na dva monitora sa istom rezolucijom, izabranom na osnovu monitora sa nižom rezolucijom.

### Za Windows 8/Windows 8.1

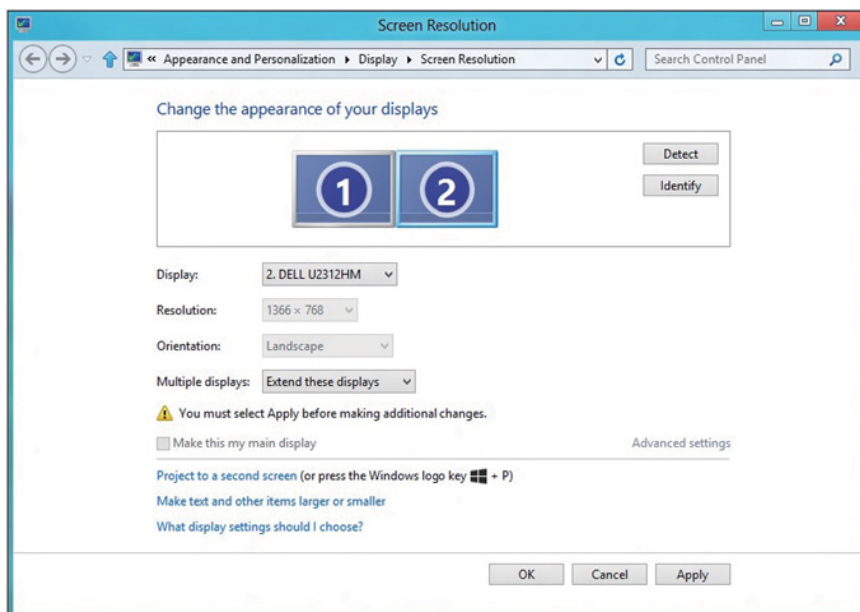

- **Show desktop only on (Prikaži samo uključen desktop):** Prikazuje status određenog monitora. Ova opcija se obično bira kada se laptop koristi kao PC, da bi korisnik mogao da uživa u većem, eksternom monitoru. Većina laptopova trenutno podržava uobičajene rezolucije. Kao što je prikazano na slici iznad, rezolucija laptop monitora je samo 1280 x 800, ali nakon povezivanja eksternog 27" LCD monitora, korisnici mogu da odmah poboljšaju svoje vizuelno uživanje na kvalitet 1920 x 1080 Full HD.

## Za Windows 7

### Change the appearance of your displays

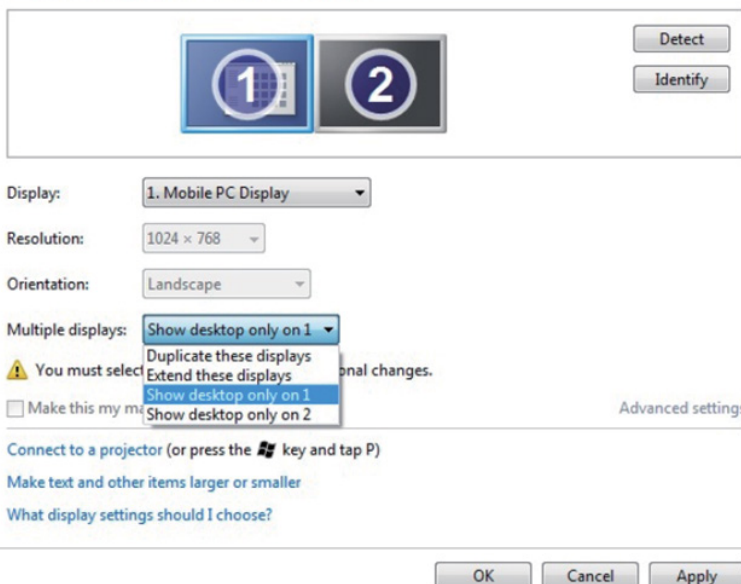

The screenshot shows the Windows 7 'Change the appearance of your displays' dialog box. At the top, there are two display icons labeled '1' and '2'. To the right are 'Detect' and 'Identify' buttons. Below the icons, the 'Display:' dropdown is set to '1. Mobile PC Display'. The 'Resolution:' dropdown is set to '1024 x 768'. The 'Orientation:' dropdown is set to 'Landscape'. The 'Multiple displays:' dropdown is open, showing options: 'Show desktop only on 1', 'Duplicate these displays', 'Extend these displays', 'Show desktop only on 1', and 'Show desktop only on 2'. A warning icon and text state: 'You must select a display mode for each display. Some changes may require a restart.' Below this is a checkbox for 'Make this my main display'. To the right of the dropdown is a link for 'Advanced settings'. At the bottom of the dialog are 'OK', 'Cancel', and 'Apply' buttons. Additional text at the bottom includes: 'Connect to a projector (or press the Win key and tap P)', 'Make text and other items larger or smaller', and 'What display settings should I choose?'.

## Change the appearance of your displays

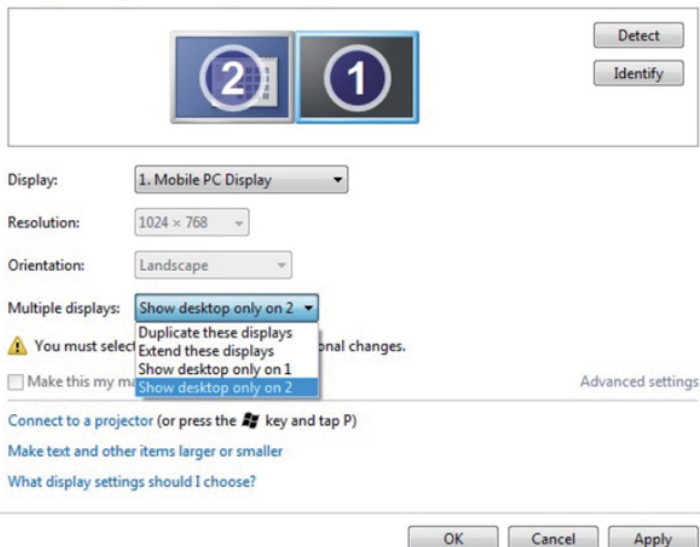

The screenshot shows the Windows 8 display settings window for the first display. At the top, there are two display icons labeled '2' and '1'. To the right are 'Detect' and 'Identify' buttons. Below the icons, the 'Display' dropdown is set to '1. Mobile PC Display'. The 'Resolution' is '1024 x 768' and the 'Orientation' is 'Landscape'. The 'Multiple displays' dropdown is open, showing options: 'Show desktop only on 2' (selected), 'Duplicate these displays', 'Extend these displays', 'Show desktop only on 1', and 'Show desktop only on 2'. A warning icon and text state: 'You must select a display mode for each display. Some changes may require a restart.' There is also a checkbox for 'Make this my main display' which is unchecked. At the bottom right of the settings area is a link for 'Advanced settings'. Below the settings are three links: 'Connect to a projector (or press the Win key and tap P)', 'Make text and other items larger or smaller', and 'What display settings should I choose?'. At the very bottom are 'OK', 'Cancel', and 'Apply' buttons.

## Za Windows 8/Windows 8.1

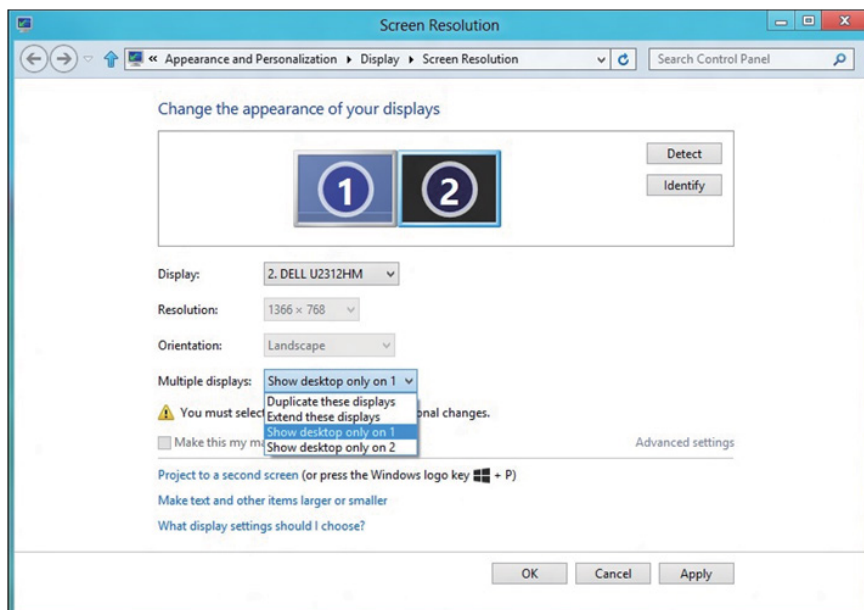

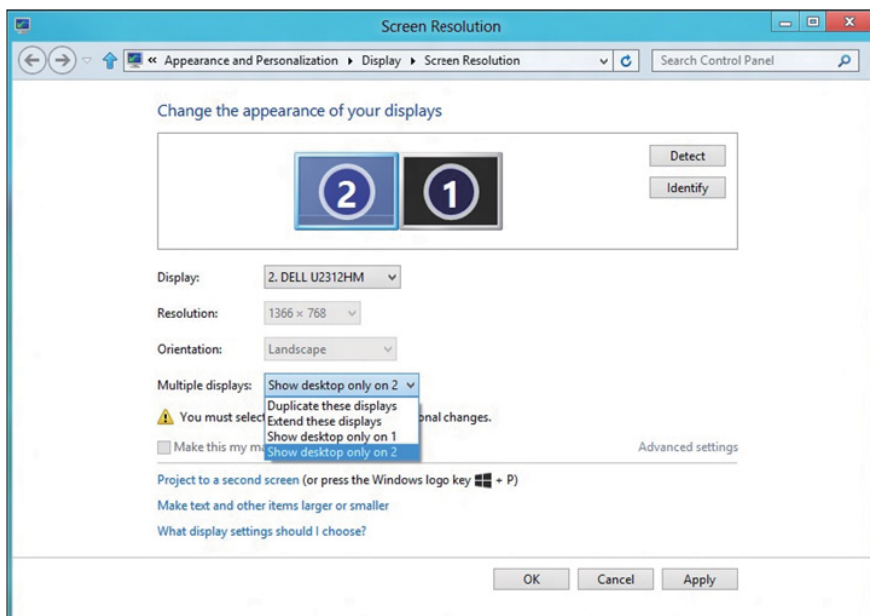

The screenshot shows the Windows 8 display settings window for the second display. The window title is 'Screen Resolution'. The breadcrumb path is 'Appearance and Personalization > Display > Screen Resolution'. The settings for display 2 are: 'Display' is '2. DELL U2312HM', 'Resolution' is '1366 x 768', and 'Orientation' is 'Landscape'. The 'Multiple displays' dropdown is open, showing options: 'Show desktop only on 1' (selected), 'Duplicate these displays', 'Extend these displays', 'Show desktop only on 1', and 'Show desktop only on 2'. A warning icon and text state: 'You must select a display mode for each display. Some changes may require a restart.' There is also a checkbox for 'Make this my main display' which is unchecked. At the bottom right of the settings area is a link for 'Advanced settings'. Below the settings are three links: 'Project to a second screen (or press the Windows logo key + P)', 'Make text and other items larger or smaller', and 'What display settings should I choose?'. At the very bottom are 'OK', 'Cancel', and 'Apply' buttons.



## Za Windows 10

Povežite eksterni(e) monitor(e) za svoj laptop ili desktop koristeći video kabla (VGA, DVI, DP, HDMI itd.) i pratite bilo koji od metoda za podešavanje datih ispod.

### Metoda 1: Koristeći prečicu na tastaturi "Win+P"

1. Pritisnite **Windows logo taster + P** na svojoj tastaturi.  + 
2. Dok držite pritisnut **Windows logo taster**, pritisnite **P** da se prebacite između odabira prikaza.

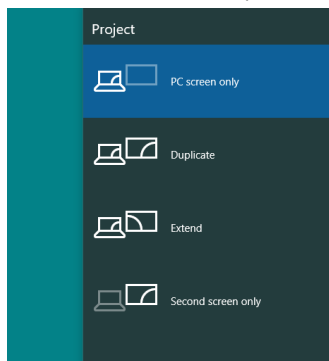

### Metoda 2: Korišćenjem menija "Screen Resolution" (Rezolucija ekrana)

1. Kliknite desnim klikom na desktop i kliknite na **Display Settings (Postavke prikaza)**.

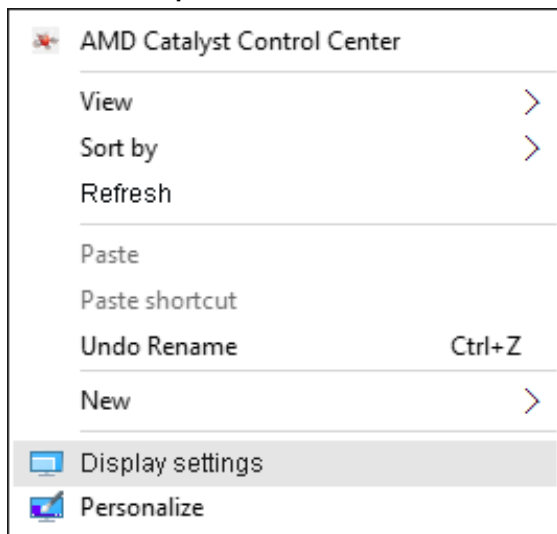

2. Kliknite na **Customize your display (Korisnički uredi svoj prikaz)** da odaberete prikaz. Ukoliko dodatni monitor nije naveden, kliknite na Detect (Detektuj).
- Može biti potrebno da restartujete svoj sistem i da ponovite korake 1 do 2, ukoliko sistem ne detektuje dodati monitor.

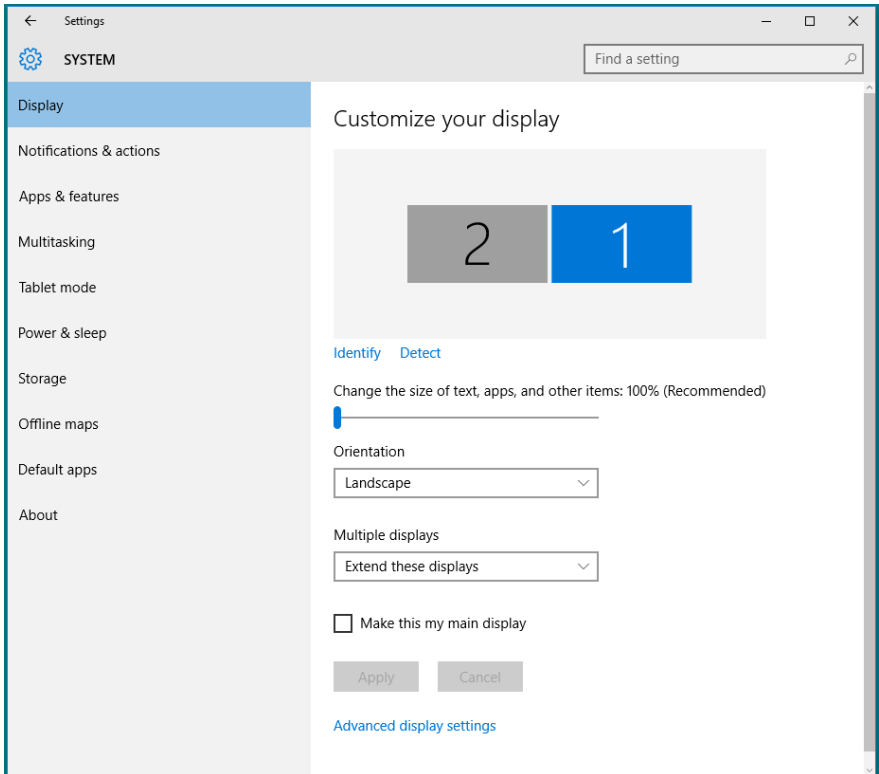

## Podešavanje stilova prikaza za više monitora u Windows 10 operativnom sistemu

Kada se eksterni monitor(i) podesi(e), korisnici mogu da odaberu željeni stil prikaza sa menija **Multiple displays (Višestruki prikazi)**: Duplicirajte, proširite, prikažite samo uključen, isključite.

- **Duplicate these displays (Duplicirajte ove prikaze)**: Duplicirajte isti ekran na dva monitora sa istom rezolucijom, izabranom na osnovu monitora sa nižom rezolucijom.

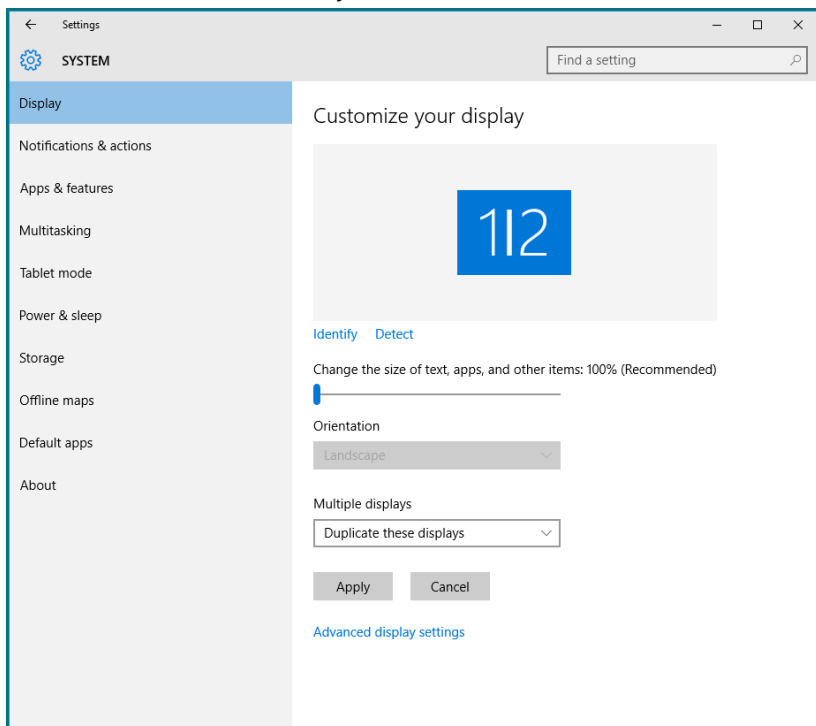

- **Extend these displays (Proširite ove prikaze)**: Ova opcija se preporučuje kada je eksterni monitor povezan za laptop i svaki monitor može da prikaže drugačiji ekran nezavisno, da poboljša pogodnost za korisnika. Relativni položaj ekrana može da se podesi ovde, na primer, monitor 1 može da se podesi sa leve strane monitora 2, ili obrnuto. Ovo zavisi od fizičkog položaja LCD monitora u odnosu na laptop. Horizontalna linija koja je prikazana na oba monitora može da bude bazirana na laptopu ili na eksternom monitoru. Sve ove opcije su podesive, a sve što korisnik treba da uradi je da povuče monitor sa glavnog ekrana na prošireni monitor.



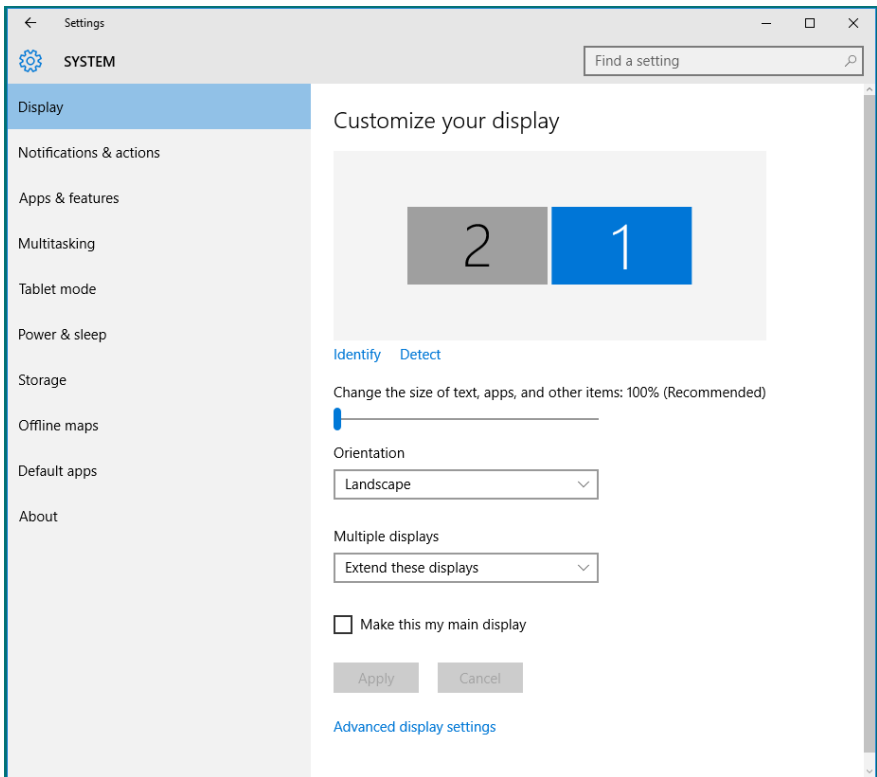

- **Show only on... (Prikaži samo na...):** Prikazuje status određenog monitora. Ova opcija se obično bira kada se laptop koristi kao PC, da bi korisnik mogao da uživa u većem, eksternom monitoru. Većina laptopova trenutno podržava uobičajene rezolucije. Kao što je prikazano na slici nastavku, rezolucija laptop monitora je samo 1280 x 800, ali nakon povezivanja eksternog 27" LCD monitora, korisnici mogu da odmah poboljšaju svoje vizuelno uživanje na kvalitet 1920 x 1080 Full HD.

